



# **Ugunsdzēsības sporta starptautiskie sacensību noteikumi**

Šie noteikumi piemērojami visiem ugunsdzēsības glābšanas dienestiem,  
sporta federācijām un biedrībām, kā arī citām organizācijām,  
kas pārstāv valstis, kuras iestājušās  
Starptautiskajā ugunsdzēsēju un glābēju sporta federācijā

# 1. Sacensību rīkošana

## 1.1. Vispārīgie noteikumi

Šie sacensību noteikumi ugunsdzēsības sportā ir saistoši valstīm, kas ir iestājušās Starptautiskajā ugunsdzēsēju un glābēju sporta federācijā, rīkojot starptautiskās sacensības.

Dalībnieku uzrādītie rezultāti, tiek atzīti tikai tajā gadījumā, ja tie uzrādīti oficiālajās sacensībās (plānā iekļautās), kā arī veltīti piemiņas dienām, svētkiem, draudzības sacensībās un tml., kuras iepriekš nav bijušas paredzētas plānā, bet, kas stingri atbilst šo noteikumu prasībām.

## 1.2. Sporta disciplīnas ugunsdzēsības sportā

### 1.2.1. Sacensību programma vīriešiem:

- uzkāpšana ar āķkāpnēm mācību torņa 4.stāvā;
- 100 m šķēršļu joslas pārvarēšana;
- divcīņa (uzkāpšana pa āķkāpnēm mācību torņa 4.stāvā un 100 m šķēršļu joslas pārvarēšana). Tiek rīkotas individuāli (komandu vērtējumā rezultātus neņem vērā)
- 4 x 100 m ugunsdzēsības stafetē;
- izvēršanās no motorsūkņa.

### 1.2.2. Sacensību programma sievietēm:

- uzkāpšana ar āķkāpnēm mācību torņa 2.stāvā;
- 100 m šķēršļu joslas pārvarēšana;
- divcīņa (uzkāpšana pa āķkāpnēm mācību torņa 2.stāvā un 100 m šķēršļu joslas pārvarēšana). Tiek rīkotas individuāli (komandu vērtējumā rezultātus neņem vērā);
- 4 x 100m ugunsdzēsības stafetē;
- izvēršanās no motorsūkņa.

### 1.2.3. Sacensību programma jauniešiem un junioriem:

- uzkāpšana ar āķkāpnēm mācību torņa 2.stāvā jauniešiem jaunākā vecuma grupā (**14** gadi un jaunāki);
- uzkāpšana ar āķkāpnēm mācību torņa 2.stāvā jauniešiem vidējā vecuma grupā (**15-16** gadi);
- uzkāpšana ar āķkāpnēm mācību torņa 3.stāvā junioriem (**17-18** gadi);

- 100 m šķēršļu joslas pārvarēšana jauniešiem jaunākā vecuma grupā (**14** gadi un jaunāki);
- 100 m šķēršļu joslas pārvarēšana jauniešiem vidējā vecuma grupā (**15-16** gadi);
- 100 m šķēršļu joslas pārvarēšana junioriem (**17-18** gadi);
- 4x100 m ugunsdzēsības stafete jauniešiem un junioriem;
- izvēršanās no motorsūkņa jauniešiem un junioriem.

### 1.2.3. Sacensību programma jauniešiem un junioriem:

- uzkāpšana ar āķkāpnēm mācību torņa 2.stāvā jauniešiem (**14** gadi un jaunākas);
- uzkāpšana ar āķkāpnēm mācību torņa 2.stāvā jauniešiem (**15-16** gadi);
- uzkāpšana ar āķkāpnēm mācību torņa 2.stāvā junioriem (**17-18** gadi);
- 100 m šķēršļu joslas pārvarēšana jauniešiem jaunākā vecuma grupā (**14** gadi un jaunākas);
- 100 m šķēršļu joslas pārvarēšana jauniešiem vidējā vecuma grupā (**15-16** gadi);
- 100 m šķēršļu joslas pārvarēšana junioriem (**17-18** gadi);
- 4x100 m ugunsdzēsības stafete jauniešiem un junioriem;
- izvēršanās no motorsūkņa jauniešiem un junioriem.

## 1.3. Sacensību nolikums

1.3.1. Sacensības notiek atbilstoši Nolikumam, ko apstiprina organizācija, kura rīko sacensības.

1.3.2. Sacensību nolikumā jābūt šādām nodaļām:

- a) sacensību mērķis, uzdevumi un raksturs;
- b) sacensību organizēšana;
- c) sacensību norises vieta un laiks;
- d) iesaistītās organizācijas un sacensību dalībnieki;
- e) sacensību programma;
- f) komandu dalībnieki un ieskaite sporta disciplīnās;
- g) individuālās, komandu un individuālajās–komandu sacensības kārtība un nosacījumi;
- h) apbalvošana;
- i) sporta organizāciju un dalībnieku uzņemšanas noteikumi;
- j) pieteikumu iesniegšanas termiņi un kārtība.

1.3.3. Ne vēlāk, ka **6** (sešus) mēnešus pirms starptautiskajām sacensībām, ir jānosūta uzaicinātajām organizācijām sacensību nolikumu, lai piedalītos tajās.

1.3.4. Organizācija, kura ir apstiprinājusi nolikumu, ir tiesīga tajā veikt izmaiņas vai papildinājumus, bet ne vēlāk kā mēnesi pirms sacensību sākuma, paziņojot par to organizācijām, kas piedalās sacensībās.

Nolikums nevar būt pretrunā ar šiem sacensību noteikumiem. Nolikuma punktiem jābūt precīziem un izslēgt dažādas interpretācijas.

## 1.4. Rezultātu vērtēšana

1.4.1. Komandu un individuālajās–komandu sacensībās, lai noskaidrotu komandu vietas, atsevišķu dalībnieku (komandu) rezultātus novērtē saskaņā ar konkrētās starptautiskās sacensības Nolikumu.

1.4.2. Individuālajās–komandu sacensībās, nosakot iegūtās vietas, komandām ieskaita labākos ieskaite dalībnieku rezultātus, kas uzrādīti jebkurā sacensību veidā.

1.4.3. Sacensībās individuālos veidos rezultātu nosaka pēc labākā ieskaitītā mēģinājuma rezultāta. Gadījumā, ja vienlīdzīgs sniegums ir diviem vai vairākiem dalībniekiem, priekšrocība tiek dota dalībniekam, kurš startēja agrāk. Ja šie rezultāti bija uzrādīti vienā skrējienā – labāko vietu piešķir dalībniekam, kuram bija labākā divu mēģinājumu laika summa iepriekšējos skrējienos.

Nepilnas ieskaite gadījumā, komanda ieņem vietu pēc komandām, kurām ir pilna ieskaite.

Ja divām vai vairākām komandām ir vienāds nepilnu ieskaite skaits, tad šīs komandas ieņem vietu pēc komandām, kurām ir mazāks skaits nepilnu ieskaite.

Uzrādot vienlīdzīgu rezultātu izvēršanās no motorsūkņa (visām dalībnieku vecuma grupām) un 4 x 100 m stafetē jauniešiem (junioriēm,) un jauniešiem (juniorēm) augstāka vieta tiek piešķirta komandai, kurai ir labākā laika summa divos mēģinājumos. Ja šie rezultāti arī ir vienādi – pēc labākā pirmā mēģinājuma rezultāta, tālāk – kurš startēja agrāk.

Pusfinālā un fināla rezultāti vispārēja komandu vērtējumā netiek iekļauti.

Absolūtā vienlīdzībā dalībniekiem šajā sporta disciplīnā – visi ir uzvarētāji. Vienāda rezultāta gadījumā vīriešu un sievietes 4 x 100 m, stafetē augstāku vietu ieņem komanda, kura startējusi agrāk.

1.4.4. Lai noteiktu uzvarētājus āķkāpnēs un 100 m šķēršļu joslas pārvarēšanā, rīko pusfināla un fināla skrējienus. Dalībnieku skaits pusfināla un fināla skrējienos nosaka celiņu skaits.

Ja dalībnieki pusfinālā uzrādījuši vienādus rezultātus, priekšroka dalībniekam, kas startējis agrāk. Ja šie rezultāti tika uzrādīti vienā skrējienā, kam bija labākā divu mēģinājumu laika summa iepriekšējos skrējienos.

Uzvarētājus un godalgoto vietu ieguvējus āžkāpnēs un 100 metru šķēršļu joslas pārvarēšanā nosaka pēc veiktā finālskrējiena (neatkarīgi no iepriekšējos skrējienos uzrādītajiem rezultātiem). Sportistiem, kuri uzrādījuši vienādus rezultātus finālskrējienā, piešķir vienu un to pašu augstāko vietu (1,1,3; 1,2,2; 1,3,3), nākamo vietu nepiešķir.

1.4.5. Pie vienāda uzrādīta rezultātu divcīņā diviem un vairāk dalībniekiem priekšrocības saņem dalībnieks, kas uzrādījis labākus rezultātu summu visos mēģinājumos priekšskrējienos. Ja arī šie dalībnieku rezultāti vienādi, piešķir vienu un to pašu vietu, sekojošās vietas netiek piešķirtas.

1.4.6. 4x100 m stafete jauniešiem (juniori) un jauniešiem (juniorēm) notiek divos mēģinājumos. Uzvarētāju nosaka pēc labākā laika vienā no diviem mēģinājumiem. Ja komandas uzrādījušas vienādus rezultātus, uzvarējusi komanda kura startējusi agrāk.

## **1.5. Sacensību atcelšana**

Galvenajam tiesnesim ir tiesības atcelt sacensības, atlikt to sākumu, pārtraukt jau iesāktas sacensības vai pasludināt īslaicīgu sacensību pārtraukumu šādos gadījumos:

- a) ja sacensību vieta (stadions, sporta bāze) izrādījusies sacensībām nepiemērota vai nesagatavota;
- b) ja trūkst iekārtas, rīku vai inventāra, vai arī, ja tie izgatavoti neatbilstoši šiem noteikumiem (vai arī ir bojāti);
- c) ja sacensību norisi traucē nelabvēlīgi meteoroloģiskie apstākļi vai citi iemesli, kas kavē sacensību gaitu;
- d) ja nav nodrošināta medicīnas personāla klātbūtne.

## **1.6. Iesniegumi un protesti**

Ja komandu dalībniekiem vai pārstāvjiem rodas kādi jautājumi vai šaubas par sacensību gaitas pareizību, kā arī gadījumos, kad atsevišķu tiesnešu lēmumiem nav pietiekama pamata, komandu pārstāvji var griezties pie galvenā tiesneša, viņa vietniekiem vai vecākā tiesneša attiecīgajā sacensību disciplīnā ar iesniegumiem vai protestiem.

Iesniegumus un protestus iesniedz galvenajai tiesnešu kolēģijai ne vēlāk, kā **15** minūtes pēc notikuma, par ko tiek iesniegts attiecīgais iesniegums vai protests. Lēmumu par iesniegumu vai protestu pieņem līdz nākamajam sporta disciplīnai. Ja lēmums nav pieņemts līdz nākamajam sporta disciplīnai, tad dalībnieks (komanda) turpina piedalīties sacensībās nosacīti.

Iesniegumus un protestus iesniedz galvenajai tiesnešu kolēģijai, saistībā, ar savas komandas strīdīgiem jautājumiem, nepamatoti tiesnešu lēmumiem.

Galvenā tiesneša pieņemtais lēmums, sakarā ar iesniegumu vai protestu, ir galīgs un nav pārskatāms.

## 2. Sacensību dalībnieki

### 2.1. Dalībnieku vecuma grupas

2.1.1. Dalībniekus iedala šādās vecuma grupās:

- jaunākā grupa - **14** gadi un jaunāki;
- vidējā grupa - **15-16** gadi;
- juniori, junioras - **17-18** gadi;
- pieaugušie - **18** gadi un vecāki.

Piebilde: dalībnieka vecumu nosaka pēc dzimšanas gada. Vienās sacensībās dalībnieks var startēt tikai vienā vecuma grupā.

2.1.2. Jauniešiem un jauniešiem atļauts piedalīties sacensībās par vienu pakāpi vecākā vecuma grupā, ja rakstiskā veidā ir izziņa no medicīnas iestādes.

**Tikai** juniorēm un jauniešiem (**meitenēm**) no **15** gadiem, atļauts piedalīties junioru un pieaugušo sacensībās uzrādot rakstisku izziņu no medicīnas iestādes un vecākiem.

### 2.2. Dalībnieku skaits un komandu ieskaite pēc programmas

#### 2.2.2. Komandu ieskaite vīriešiem

N. p.k.	Sacensību disciplīna	Dalībnieku skaits	Mēģinājumi	Ieskaite
1.	Uzkāpšana ar āķkāpnēm mācību torņa 4.stāvā	8 dalībnieki	2	6 rezultāti
2.	100 m šķēršļu joslas pārvarēšana	8 dalībnieki	2	6 rezultāti
3.	4 x 100m ugunsdzēsības stafete	2 komandas	1	1 rezultāts
4.	Izvēšanās no motorsūkņa	1 komanda 7 dalībnieki	2	1 rezultāts

### 2.2.3. Sieviešu komandu ieskaite

N. p.k.	Sacensību disciplīna	Dalībnieku skaits	Mēģinājumi	Ieskaite
1.	Uzkāpšana ar āķkāpnēm mācību torņa 2.stāvā	8 dalībnieki	2	6 rezultāti
2.	100 m šķēršļu joslas pārvarēšana	8 dalībnieki	2	6 rezultāti
3.	4 x 100m ugunsdzēsības stafete	2 komandas	1	1 rezultāts
4.	Izvēršanās no motorsūkņa	1 komanda 7 dalībnieki	2	1 rezultāts

### 2.2.4. Komandu ieskaite jauniešiem un junioriem

N. p.k.	Sacensību disciplīna	Dalībnieku skaits	Mēģinājumi	Ieskaite
1.	Uzkāpšana ar āķkāpnēm mācību torņa 2.stāvā (14 gadi un jaunāki)	3 dalībnieki	2	2 rezultāti
2.	Uzkāpšana ar āķkāpnēm mācību torņa 2.stāvā (15-16 gadi)	3 dalībnieki	2	2 rezultāti
3.	Uzkāpšana ar āķkāpnēm mācību torņa 3.stāvā (juniori)	3 dalībnieki	2	2 rezultāti
4.	100m šķēršļu joslas pārvarēšana (14 gadi un jaunāki)	3 dalībnieki	2	2 rezultāti
5.	100m šķēršļu joslas pārvarēšana (15-16 gadi)	3 dalībnieki	2	2 rezultāti
6.	100m šķēršļu joslas pārvarēšana (juniori)	3 dalībnieki	2	2 rezultāti
7.	4 x 100m ugunsdzēsības stafete (jaunieši un juniori)	1 komanda 4 dalībnieki	2	1 rezultāts
8.	Izvēršanās no motorsūkņa (jaunieši un juniori)	1 komanda 6 dalībnieki	2	1 rezultāts

### 2.2.5. Komandu ieskaite jauniešiem un junioriem

N. p.k.	Sacensību disciplīna	Dalībnieku skaits	Ieskaite	Pilna ieskaite
1.	Uzkāpšana ar āķkāpnēm mācību torņa <u>2.stāvā</u> (14 gadi un jaunākas)	3 dalībnieki	2	2 rezultāti
2.	Uzkāpšana ar āķkāpnēm mācību torņa <u>2.stāvā</u> (15-16 gadi)	3 dalībnieki	2	2 rezultāti
3.	Uzkāpšana ar āķkāpnēm mācību torņa <u>2.stāvā</u> (juniores)	3 dalībnieki	2	2 rezultāti
4.	100 m šķēršļu joslas pārvarēšana (14 gadi un jaunākas)	3 dalībnieki	2	2 rezultāti
5.	100 m šķēršļu joslas pārvarēšana (15-16 gadi)	3 dalībnieki	2	2 rezultāti
6.	100 m šķēršļu joslas pārvarēšana (juniores)	3 dalībnieki	2	2 rezultāti
7.	4 x 100m ugunsdzēsības stafete ( jauniešiem un juniores)	1 komanda 4 dalībnieki	2	1 rezultāts
8.	Izvērtēšana no motorsūkņa ( jauniešiem un juniores)	1 komanda 6 dalībnieki	2	1 rezultāts

### 2.3. Atļauja dalībniekiem piedalīties sacensībās un pieteikuma iesniegšana

2.3.1. Dalībniekam atļauj piedalīties sacensībās, pamatojoties uz pieteikumu, dalībnieku speciālo sagatavotību ugunsdzēsības sportā.

2.3.2. Pieteikumi sastādāmi stingrā atbilstībā ar sacensību Nolikuma un šo Noteikumu prasībām un nodoti atļaujas komisijai (mandātu komisija) Nolikumā norādītajā termiņā.

Pieteikumus par vīriešiem, jauniešiem, sievietēm un jauniešiem iesniedz atsevišķi.

Organizācija, piesakot savu dalībnieku sacensībām, iesniedz apstiprinājumu par sava dalībnieka apdrošināšanu pret nelaimes gadījumiem un garantē viņa drošību treniņos un sacensībās.

Individuālie dalībnieki tiek iekļauti pieteikumā ar sacensību rīkotāju organizācijas atļauju (ārpus konkursa).



Lēmumu par dalībnieku pieteikuma izmaiņām pieņem tikai izņēmuma gadījumos (ar sacensību ārsta atbrīvojumu vai citu iemeslu dēļ, kuru tiesnešu kolēģija apstiprina par pamatotu).

2.3.3. Papildus pieteikumi par jauniem dalībniekiem, kam atļauts piedalīties sacensībās, iesniedzami pēc formas, kas paredzēta **pamatnoteikumos**.

2.3.4. Papildus pieteikumi un atkārtoti pieteikumi jāiesniedz ne vēlāk kā **stundu** pirms sacensību sākuma attiecīgajā programmas disciplīnā. Sacensībās 4 x 100 m ugunsdzēsības stafetē (jauniešiem, jaunietēm) un izvēšanās no motorsūkņa (visām kategorijām) papildus pieteikumi tiek pieņemti šo sporta disciplīnu sacensību laikā saskaņā ar 2.3.2. punktu.

## 2.4. Sacensību dalībnieku tiesības un pienākumi

2.4.1. Sacensību dalībnieka pienākums ir zināt attiecīgās disciplīnas sacensību Noteikumus, Nolikumu un visus norises apstākļus.

2.4.2. Sacensību dalībnieka pienākums ir piedalīties sacensībās patstāvīgi. Nevienam nav tiesības viņam kaut kādā veidā palīdzēt. Ja dalībnieks pārkāpj noteikumus, viņa rezultāti netiek ieskaitīti.

Medicīniskā palīdzība, ko sniedz oficiālais medicīniskais personāls sacensību norises vietās, kā arī mutvārdu vai vizuālā informācija no personām, kas atrodas ārpus sacensību norises vietas, neattiecas uz aizliegtu palīdzību.

2.4.3. Par **nedisciplinētību** vai nekorektu rīcību sacensību dalībnieks saņem brīdinājumu. Par atkārtotu pārkāpumu dalībnieks var būt diskvalificēts un izslēgts no tālākās dalības sacensības disciplīnās. Par rupjiem pārkāpumiem dalībnieku diskvalificē bez brīdinājuma. Dalībnieks, kas startam acīm redzami ir tehniski nesagatavots, var būt noņemts no dalības šajā disciplīnā. Sakarā ar slimību, dalībnieks ar ārsta rīkojumu var būt noņemts no tālākas dalības sacensībās.

2.4.4. Dalībniekam aizliegts līdz sacensībām un sacensību laikā lietot stimulējošus līdzekļus (**dopingu**) - vielas, kuras mākslīgā veidā uzlabo fizisko un psihisko stāvokli (saraksts tiek publicēts katru gadu Pasaules antidopinga aģentūrā).

Par jebkādu medikamentu, ko divas dienas pirms sacensībām medicīnas nolūkos lietojis dalībnieks, viņš pats vai komandas pārstāvis informē galveno tiesnešu kolēģiju.

Dopinga lietošanā pieņemtais dalībnieks, tiek noņemts no sacensībām un diskvalificēts.

Dalībnieku atlases kārtību dopinga kontrolei nosaka sacensību dopinga komisija. Lai sniegtu palīdzību dopinga komisijai no tiesnešu komisijas iedala vienu vai divus tiesnešus.

Dopinga komisijas izvēlētam dalībniekam, pēc sacensību beigām disciplīnā tiek iedots paziņojums, kurā vēstīts par analīžu gūšanas vietu un laiku.

Dalībniekam ir jāparaksta paziņojums, tādējādi apliecinot, ka zina par izsaukumu uz dopinga kontroli. Dalībniekam ir jāierodas dopinga pārbaudes

punktā analīžu nodošanai **ne vēlāk kā 1** stundu pēc sacensību beigām savā disciplīnā.

2.4.5. Uz sacensību vietām dalībnieki dodas organizēti kopējā grupā dalībnieku tiesneša zinātāja vadībā.

2.4.6. Sacensību dalībnieka (komandas) pienākums ir laikus ierasties sacensību noteikumos paredzētajā starta vietā formas tērpā. Ja dalībnieks (komanda) aiztur startu vairāk nekā **divas minūtes**, bet izveršanās no motorsūkņa - **5 minūtes**, zaudē tiesības uz šo mēģinājumu.

2.4.7. Dalībnieku neierašanās uz startu pirmajā vai otrajā mēģinājumā, tiek uzskatīts kā atteikšanās no piedalīšanās sacensībās, noved pie diskvalifikācijas konkrētajā sacensību veidā un rezultāta anulēšanu komandas ieskaitē.

Atbrīvojumu no dalības sacensību disciplīnā var dot tikai sacensību ārsts vai disciplīnas vecākais tiesnesis.

Sacensību dalībnieks ir atbildīgs par sava apģērba un ekipējuma tehnisko stāvokli.

2.4.8. Sacensību dalībnieks drīkst vērsties pie tiesneša vienīgi jautājumos, kuriem ir sakars ar izpildāmo vingrinājumu.

Visos pārējos gadījumos dalībniekam ir tiesības vērsties pie tiesneša tikai ar savas komandas pārstāvja starpniecību.

## 2.5. Dalībnieku apģērbs, ekipējums un apavi

2.5.1. Ugunsdzēsības sporta sacensību dalībnieki visās sacensību disciplīnās startē speciālos spora tērpos un apavos, ugunsdzēsēja vai sporta ķiveres, sporta jostās.

2.5.2. Ekipējumam un sporta tērpam jābūt atbilstošām prasībām:

a) sporta tērps no necaurspīdīga materiāla, pat slapjā veidā. Garās piedurknes jābūt plaukstu līmenī, bikšu apakšmalas atstatums no zemes – ne vairāk par 10 cm;

b) īpaši apavi, kuri ir paredzēti kāju aizsardzībai, labam kontaktam ar skrejceļu. Apavi nedrīkst būt speciālas konstrukcijas, kas dotu dalībniekam priekšrocības salīdzinājumā ar citiem dalībniekiem.

Uz zolēm un papēžiem atļauts būt radzēm un to ligzdām, padziļinājumi vai izciļņi.

c) ugunsdzēsības sporta josta **ne** šaurāka par **45** mm ar metāla sprādzi.

2.5.3. Komandas veidos visai komandai jābūt tērptai vienādas krāsas sporta tērpos, ķiverēs, (izņemot 4-tā posma dalībniekam ugunsdzēsības stafetē), apģērbam jābūt tīram, rūpīgi pielāgotam.

2.5.4. **4-tā** posma ugunsdzēsības stafetes dalībniekam rokās jābūt cimdiem. Seja tiek aizsargāta ar aizsargstiklu vai citu drošības līdzekli.

Junioriem un juniorēm **līdz 18** gadiem, sievietēm obligāta aizsargķiveres pasega. Noteikti jābūt nolaistam aizsargstiklam, dzēšot degšķidrumu.

2.5.5. Personīgos numurus dalībniekam izsniedz organizācija, kas rīko sacensības. Ja tiek izdots tikai viens numurs, tad sacensību disciplīnā – uzkāpšana

ar āķkāpnēm – to piestiprina uz muguras, pārējās sacensību disciplīnās – uz krūtīm.

2.5.6. Uz dalībnieka drēbēm jābūt valsts simbolam, kuru viņš pārstāv. Reklāmas nolūkos sponsora firmas logo var izvietot uz sporta tērpa vai ķiveres. Dalībnieku komandai jābūt tērptai vienādos formas tērpos sacensību atklāšanas un slēgšanas ceremonijā.

Katra delegācija sacensību atklāšanas un noslēguma svinīgajā ceremonijā iznāk ar savas valsts karogu, ko nodrošina sacensību organizatori.

2.5.7. Dalībniekiem, kas ieradušies uz sacensībām ar drēbēm un apaviem neatbilstoši šo Noteikumu prasībām, sacensību dalība tiek liegta.

## 2.6. Pārstāvju un treneru pienākumi un tiesības

2.6.1. Ikvienai komandai, kas piedalās sacensībās, jābūt savam pārstāvim un trenerim.

2.6.2. Pārstāvim jāzina sacensību Noteikumi un sacensību Nolikums, un jāseko tiem.

2.6.3. Pārstāvis ir tiesīgs saņemt izziņas materiālus par sacensību norisi no galvenās tiesnešu kolēģijas, bet informācija par rezultātiem – sekretariātā.

2.6.4. Komandas pārstāvis, vadītājs atbild par to, lai dalībnieki būtu apgādāti ar sporta tērpu, laikus ierastos sacensību vietās (vai sapulcēšanās vietās), lai komanda piedalītos sacensību svinīgajās ceremonijās.

2.6.5. Pārstāvis ir tiesīgs iesniegt papildus pieteikumus un atkārtotus pieteikumus, rakstiskus protestus un izteikt mutiskus paziņojumus.

2.6.6. Pārstāvim jāpiedalās tiesnešu kolēģijas apspriedēs (ja tās notiek kopā ar pārstāvjiem), viņam atļauts komandas vārdā runāt un piedalīties izlozē. Tikai komandas pārstāvis ir tiesīgs noteikt savas komandas dalībnieku uzstāšanās secību sacensības, kas jānorāda pieteikumā.

2.6.7. Pārstāvim aizliegts sacensību gaitā iejaukties rīkojumos, ko devuši tiesneši un personas, kas rīko sacensības.

2.6.8. Komandas pārstāvis nedrīkst atstāt sacensību vietu līdz pilnīgām sacensību beigām un dienas rezultātu apkopojumam.

2.6.9. Pārstāvis sacensību dalībniekiem dara zināmus visus tiesnešu kolēģijas rīkojumus.

2.6.10. Pārstāvja prombūtnes gadījumā (svarīgu iemeslu dēļ) viņa pienākumus izpilda treneris, kurš izmanto visas minētās pārstāvja tiesības.

2.6.11. Komandas pārstāvis un treneris nevar būt tās tiesnešu kolēģijas loceklis, kas vada šīs sacensības.

2.6.12. Komandas pārstāvim vai trenerim par disciplīnas pārkāpumu vai nesportisku rīcību **tiek izteikts aizrādījums.** Par atkārtotu pārkāpumu viņi **tiek atstādināti no sacensībām.**

## 3. Tiesnešu kolēģija

### 3.1. Vispārīgā daļa

3.1.1. Oficiāli tiesnešu kolēģijai jāvada visas sporta sacensības ugunsdzēsības sportā. Galvenā tiesnešu kolēģija tiek nozīmēta no Starptautiskās ugunsdzēsības un glābēju sporta federācijas, pārējie tiesneši no Nacionālās Federācijas, kuri rīko sacensības.

Pasaules čempionātos, lielās starptautiskās sacensībās, zem Starptautiskās ugunsdzēsības un glābēju sporta federācijas patronāžas, tiek nozīmēts galvenais starptautiskais tiesnesis – inspektors, kas ietilpst galvenās tiesnešu kolēģijas sastāvā.

3.1.2. Tiesnešu kolēģijas locekļiem ieteicams valkāt atpazīšanās zīmes ar norādi tiesneša amatā. Sacensību organizētāji var apgādāt tiesnešu kolēģiju ar vienota parauga un krāsas formām.

3.1.3. Tiesnesim nav tiesību:

a) atstāt sacensības norises vietu bez tās brigādes vecākā tiesneša atļaujas, kuras sastāvā viņš ietilpst, vai arī bez galvenā tiesneša atļaujas;

b) sniegt jebkādu palīdzību (izņemot medicīnisko) sacensību dalībniekiem;

c) būt dalībniekam vai komandas pārstāvim sacensībās, kuras viņš tiesā.

3.1.4. Ja sacensību tiesnesis pieļāvis kļūdu (skrējiena laikā) (netika ievēroti sacensību noteikumi, u.t.t.) tiesnesi atstādina no tālākās sacensību tiesāšanas (aizstāts ar citu tiesnesi).

3.1.5. Tiesnešu kolēģijai vajadzētu sastāvēt no:

a) galvenās tiesnešu kolēģijas;

b) tiesnešiem, kuru skaits tiek noteikts pēc sporta disciplīnu skaita un sacensību norises vietas.

Lai veiktu tiesāšanu atsevišķās sporta disciplīnās, tiesneši apvienojās tiesnešu brigādēs – kurus vada disciplīnas vecākais tiesnesis.

3.1.6. Ja sacensībās izmanto elektroniskas vai mehāniskas ierīces (automātisko laika ņemšanu, hronometrāžu, fotofinišu, videomagnetofonu, tablo, elektroniskos rādītājus utt.), atbilstošas brigādes jāpapildina ar nepieciešamo tehnisko darbinieku skaitu.

3.1.7. Disciplīnas izpildes kārtību, pārkāpumus un dalībnieku traucējumus sacensību gaitā, nosaka tikai tiesnešu kolēģija.

Ja tiek apspriesti tiesāšanas jautājumi un tiesnešu kolēģijas locekļu viedokļi par lēmumu ir atšķirīgi, tad galavārds pieder sacensību galvenajam tiesnesim.

## 3.2. Galvenā tiesnešu kolēģija

3.2.1. Sacensību rīkošanai norīko galveno tiesnešu kolēģija (turpmāk — GTK) šādā sastāvā:

- galvenais tiesnesis;
- galvenā tiesneša vietnieki;
- galvenais sekretārs;
- vecākie tiesneši;
- vecāko tiesnešu vietnieki;
- sacensību ārsts, kurš vienlaicīgi ir galvenā tiesneša vietnieks medicīnas jautājumos;
- pamat starteris;
- tiesnesis informators.

3.2.2. GTK locekļi piedalās strīdīgo jautājumu un protestu risināšanā, kā arī gadījumos, kas nav paredzēti sacensību Noteikumos un Nolikumā, bet nav tiesīgi mainīt to formulējumu un būtību.

## 3.3. Galvenais tiesnesis

3.3.1. Galvenais tiesnesis ir sacensību vadītājs, kas vada visu tiesnešu kolēģijas darbu.

3.3.2. Galvenā tiesneša pienākumos ietilpst:

- a) sastādīt sacensību sarakstu pa dienām un pa stundām (ja tā nav Nolikumā);
- b) izskaidrot tiesnešiem, pārstāvjiem un dalībniekiem sacensību norises kārtību, kurā paredzēts
  - precizēt un izskaidrot sacensību Nolikumu;
  - izklāstīt sacensību ceremoniju atklāšanas un noslēguma norises kārtību;
  - paskaidrot sacensību norises kārtību par ugunsdzēsības sporta disciplinām (skrējienu skaitu, mēģinājumu izpildes nosacījumus, personisko rīku un ekipējuma izmantošanu u.c.);
- c) tiesnešu sadalījums atsevišķās brigādēs un darba iecirkņiem;
- d) sacensību norises vietu, inventāra un iekārtu atbilstību kontrole, saskaņā ar Noteikumiem;
- e) visu sacensību dalībnieku nepieciešamās informācijas nodrošināšana;
- f) sacensību norises vietu, distances mērījumu un ugunsdzēsības ierīču pārbaudēs aktu apstiprināšana;
- g) lēmumu un protestu izskatīšana un pieņemšana;
- h) aktu apstiprināšana par uzstādītajiem rekordi;
- i) tiesnešu kolēģijas un pārstāvju sēžu norisi pirms sacensību sākuma un beigām, kā arī sacensību gaitā un apstiprināt rezultātu apstiprināšana;
- j) sporta bāzes administrācijas piešķirto telpu piemērotības pārbaude sacensību vajadzībām;

- k) no tiesnešu kolēģijas locekļu vidus izraudzīties tiesnešus darbam komisijā, kas atļauj dalībniekiem piedalīties sacensībās. Šīs komisijas sastāvā iekļauj arī sacensību rīkotājas organizācijas pārstāvjus u.c.;
- l) savlaicīga nodošana organizācijai, kura rīko sacensību, rakstisku atskaiti par sacensībām.

### 3.3.3. Galvenais tiesnesis ir tiesīgs:

- a) atcelt sacensības, atlikt to sākumu, pārtraukt jau sākušās sacensības vai izsludināt sacensību pagaidu pārtraukumu;
- b) veikt izmaiņas sacensību norises kārtībā un grafikā, ja tajā radusies nepieciešamība. Taču galvenajam tiesnesim nav tiesību atcelt, grozīt Nolikumā noteiktos sacensību norises noteikumus;
- c) neļaut piedalīties sacensībās dalībniekiem, kuri pēc vecuma, sporta klases, apģērba u.tml. neatbilst Noteikumu vai sacensību Nolikuma prasībām;
- d) atstādināt no piedalīšanās sacensībā dalībniekus, kuri pieļāvuši nekorektu uzvedību vai citus pārkāpumus, kā arī tiem dalībniekiem, kuri ir acīmredzami tehniski vai fiziski nesagatavoti;
- e) atstādināt no savu pienākumu pildīšanas trenerus vai komandu pārstāvjus, kuri pieļāvuši pārkāpumus vai netiek galā ar saviem pienākumiem;
- f) sacensību gaitā pārvietot, atstādināt tiesnešus no viņu pienākumiem, ja tie neievēro vai pārkāpj sacensību Noteikumus;
- g) pieņemt galīgos lēmumus jautājumos, kas saistīti ar sacensību rīkošanu;
- h) atcelt jebkura tiesneša lēmumu, ja viņš ir pārliecināts, ka tiesnesis rīkojies nepareizi vai pieņēmis nepareizu lēmumu.

## 3.4. Galvenā tiesneša vietnieki

3.4.1. Operatīvākai un precīzāki sacensību rīkošanai palīgā galvenajam tiesnesim tiek iecelti viņa vietnieki, kuri strādā viņa vadībā. Galvenā tiesneša prombūtnē viņa pienākumus pilda galvenā tiesneša vietnieks tiesāšanā.

Vietnieku skaitu un pienākumu sadalījumu starp tiem nosaka sacensību mērogs un apjoms.

3.4.2. Galvenā tiesneša vietniekam var uzdot šādus darba iecirkņus:

- a) tiesnešu brigāžu darba sadale un uzskaitē;
- b) sacensību tehnisko nodrošinājumu;
- c) informācijas organizēšana par sacensībām un svinīgajām ceremonijām.

3.4.3. Galvenā tiesneša vietniekam, kas sadala un uzskaita tiesnešu brigāžu darbu (tiesāšanu) ir pienākumi:

- a) vadīt un uzraudzīt sacensību gaitu, sekot to precīzai izpildei;
- b) kopā ar sacensību rīkotāju organizāciju komplektēt tiesnešu kolēģijas sastāvu, norīkot tiesnešus pa brigādēm un darba iecirkņiem;
- c) veikt tiesnešu instruktāžu pirms sacensību sākuma, noteikt vienotu viedokli par tiesāšanu un atsevišķu Noteikumu momentu traktējumu;
- g) sastādīt tiesnešu brigāžu sadalījuma un darba grafiku;

- d) sekot tiesnešu brigāžu darbam un veikt nepieciešamos tiesnešu pārvietojumus sacensību gaitā;
- f) pēc vecāko tiesnešu un galvenā tiesneša vietnieku ziņām, sastādīt tiesnešu darba raksturojumus (vērtējumus) galvenā tiesneša atskaitei.

3.4.4. Galvenā tiesneša vietnieka informācijas un svinīgo ceremoniju jautājumos pienākumi:

- a) vadīt dalībnieku informēšanas darba organizāciju un norisi, izmantojot visus esošos līdzekļus (radio, telefonus, demonstrācijas tablo, ziņojumu dēlis u.c.);
- b) vada svinīgās ceremonijas (sacensību atklāšanu, sacensību noslēgumu, apbalvošanu), koordinē informācijas, apbalvošanas, radiotranslācijas un citu dienestu kopējo darbu.

3.4.5. Galvenā tehniskā nodrošinājuma tiesneša vietnieka pienākumi:

- a) vadīt materiāli-tehniskā nodrošinājuma grupu procesus, kontrolēt sacensību gaitu, atbildēt par mērījumu pareizību un aprīkojuma sagatavošanu, sacensību norises vietās, noteikt ierīces un inventāru defekta iemeslus, sadalīt GTK iedalītos tiesnešus un darba grupu sacensību norises vietās;
- b) izlases veidā veikt apskati un tehnisko pārbaudi ierīcēm un inventāram, kas atrodas dalībnieku personiskajā lietošanā;
- c) sastādīt aktu par sporta būves tehnisko stāvokli, sporta ekipējuma un inventāru, ja tā rezultātā dalībnieks guvis traumu.

Ja nepieciešams, viņš var iesaistīt speciālistus konsultācijai, lai noteiktu nelaimes gadījuma iemeslu.

### **3.5. Materiāltehniskā nodrošinājuma grupa**

Materiāltehniskā nodrošinājuma grupas pienākumi:

- a) veikt pasākumu kompleksu dalībnieku uzņemšanai, ugunsdzēsības un glābšanas tehnikas un inventāra pieņemšanai, sagatavot uzglabāšanas vietu, veikt pārbaudi un marķējumu tehnikai un inventāram;
- b) sagatavot aprīkojumu un sporta inventāru, tiesnešu inventāru un mērinstrumentus, sakaru, apziņošanas un signalizācijas līdzekļus un iekārtas, elektroniskās informācijas iekārtas, karogu mastus karogu pacelšanai, apbalvojamu pjedestālu utt.;
- c) uzturēt tehniskā stāvoklī sacensību vietas, iekārtas, inventāru, tehnikas un tehnisko ierīču, kā arī tiesnešu kolēģijas darba vietas;
- d) nodrošināt tiesnešu kolēģiju ar rakstāmpapīru, dokumentu blankām, informatīvo materiālu pavairošanas līdzekļiem utt.;
- e) organizēt dalībnieku nogādāšanu treniņu, sacensību un dzīves vietās;
- f) nodrošināt sacensību norises vietas dalībnieku, sekretariāta, ārstu un citu sacensību apkalpojošo personālu izvietojumu.

GTK kopā ar sporta bāzes administrāciju, ieceļ sacensību komandantu sacensību apkalpošanai un iedala viņam nepieciešamo apkalpojošā personāla skaitu..

### 3.6. Sacensību komandants

Sacensību komandants veic visus galvenā sacensību tiesneša, viņa vietnieka, kā arī disciplīnu vecāko tiesnešu norādījumus tehniskajā nodrošinājumā.

Sacensību komandants organizē darbu inventāra svēršanas vietas sagatavošanai, kārtības uzturēšanas dienestu sacensību norises un sportistu iesildīšanās vietās, kā arī dalībnieku, tiesnešu un preses pārstāvju telpās.

Sacensību komandanta pienākumos ietilpst:

- a) nodrošināt sacensību vietu iezīmēšanu un noformēšanu. Sastādīt aktu par distanču mērīšanu un iesniegt to galvenā tiesneša vietniekam tehniskajā nodrošinājumā;
- b) organizēt aprīkojuma un sporta inventāru savlaicīgu izvietojumu uz skriešanas celiņiem, kā arī ātru skriešanas celiņu atbrīvošanu no sporta inventāra, pēc dalībnieku vai komandu startiem;
- c) nodrošināt telefona sakarus tiesnešu aparātam, rūpēties par skaņu pastiprināšanās iekārtu pielietošanu dalībnieku un skatītāju informēšanai par sacensību gaitu;
- d) turēt rezervē nepieciešamo daudzumu ugunsdzēsības aprīkojuma un inventāru;
- e) nodrošināt vietas tiesnešu kolēģijai, sagatavot standus, kur izvietot sacensību tehniskos rezultātus;
- f) organizēt ugunsdzēsības aprīkojuma un inventāra apskati un veikt sporta kāpņu pārbaudi;
- g) organizēt mācību torņa spilvena sagatavošanu katram skrējienam.

### 3.7. Galvenais sekretārs

3.7.1. Sacensību galvenais sekretārs vada sekretariāta darbu, kurš ir pakļauts galvenajam tiesnesim. Viņš ir GTK sastāvā.

Galvenā sekretāra pienākumos ietilpst:

- a) sekretariāta locekļu pienākumu sadalīšana un viņu darbu organizēšana ;
- b) pieteikumu pieņemšana, izložu norise, skrējienu sastādīšana;
- c) sacensību starta protokolu sagatavošana un to paziņošana dalībniekiem un komandu pārstāvjiem;
- d) instruktāžas norise un kontrole par sekretāru darbu sporta disciplīnās;
- e) sava darba koordinēšana ar preses centra vadītāju;



f) apstrādā sporta disciplīnu protokolus, individuālo un komandu sacensību rezultātus atbilstoši Nolikumam. Protokolu sagatavošana un apstiprināto protokolu izsniegšana komandu pārstāvjiem pēc sacensībām.

**Protokolu paraksta** galvenais tiesnesis, galvenais sekretārs, vecākais tiesnesis attiecīgā veidā un apstiprina ar organizācijas zīmogu, kura rīko sacensības. Katra protokola lapaspusei jābūt apzīmogotai (zīmogu izvieto lapas labajā apakšējā stūrī).

g) protokolē galvenās tiesnešu kolēģijas sēdes un komandu pārstāvju apspriedes;  
h) rekorda aktu sastādīšana (rekorda akti tiek sastādīti, piedaloties vecākajiem tiesnešiem šajā disciplīnā);

i) sacensību gala dokumentu drukāšanas un pavairošanas nodrošināšana, tehniskā pārskata sastādīšana

Visu sacensību dokumentu nodošana (tehniskā atskaite, individuālās un komandu rezultātus, ko apstiprinājis galvenais tiesnesis, protokolu oriģinālus u.c.) nodošana organizācijai - sacensību rīkotājam.

3.7.2. Galvenais sekretārs atbildīgs, lai pareizi būtu apstrādāti protokoli, saskaitīti punkti un noteiktas dalībnieku un komandu izcīnītās vietas.

Atkarībā no sacensību apjoma galvenajam sekretāram nepieciešams zināms skaits palīgu (tehniskajam darbam), kas strādā galvenā sekretāra vadībā un pēc viņa norādījumiem, un tiek nodrošināti ar autotransportu.

### 3.8. Sacensību disciplīnas vecākais tiesnesis

3.8.1. Sacensību disciplīnas vecākais tiesnesis ietilpst GTK, vada disciplīnas tiesnešu darbu.

3.8.2. Vecākais tiesnesis ir tieši pakļauts galvenajam tiesnesim (vai galvenā tiesneša vietniekam) un strādā viņa vadībā.

3.8.3. Vecākā tiesneša pienākumos ietilpst:

a) pirms sacensību sākuma pārbaudīt sacensību vietu, pārliecināties, vai pareizi iezīmēti un izvietoti sporta inventāri;

b) organizēt ugunsdzēsības inventāra marķēšanu;

c) ierosināt dalībnieku un tiesnešu atstādināšanu, kuri pārkāpuši Noteikumus;

g) izskatīt iesniegtos iesniegumus un protestus, par pieņemtajiem lēmumiem ziņot galvenajam tiesnesim vai galvenā tiesneša vietniekam;

d) uzņemt pilnu atbildību par saviem lēmumiem un tiesāšanas pareizību.

3.8.4. Vecākajam tiesnesim ir piešķirtas tiesības izvēles kārtībā veikt ugunsdzēsības sporta inventāra apskati un pārbaudi.

3.8.5. Vecākais tiesnesis paziņo galvenajam tiesnesim par visiem pārkāpumiem, kas notikuši sacensību laikā un iesniedz priekšlikumus par strīdīgiem jautājumiem atbilstoši sacensību Noteikumiem.

### 3.9. Starteris un viņa palīgi

3.9.1. Tiesnešu starteru brigāde sastāv no pamatstartera un viena vai vairākiem startera palīgiem.

3.9.2. Pamat startera pienākums pilnībā kontrolēt dalībnieku rīcību, kas atrodas starta līnijā.

3.9.3. Galvenais startera pienākumos ietilpst:

- a) pirms katra starta pārliecināties, vai finiša tiesneši un laika ņēmēji gatavi darbam;
- b) uzrauga, lai dalībnieki būtu ieņēmuši pareizu starta stāvokli;
- c) dot starta komandas un signālus skrējiena uzsākšanai ar šāvienu no pistoles, karodziņa vēzienu vai ar balsi.

Starta komandu padošanas laikā starterim jāstāv tādā vietā, no kurienes viņš vislabāk redz visus startējošos dalībniekus, kur viņš būtu labi saskatāms tiesnešiemhronometristiem.

Ja skrējieni notiek pa atsevišķiem celiņiem ar novirzītu starta vietu, starterim jāatrodas pēc iespējas vienādā atstatumā no katra startējošā dalībnieka.

3.9.4. Ja kāds no dalībniekiem startējis pirms starta signāla, pamat starterim vai jebkuram no viņa palīgiem jānodod atkārtots signāls, lai apturētu dalībniekus un liktu tiem atgriezties savās vietās.

3.9.5. Pamat starteris viens pats izlemj visus jautājumus, kas saistīti ar startu, izņemot skrējiena pārtraukšanu, ko pāragra starta gadījumā izdara startera palīgs. Viņa lēmumu var atcelt tikai galvenais tiesnesis (vai viņa vietnieks), ja viņi atrodas starta tiešā tuvumā un pieņem šo lēmumu turpat uz vietas.

3.9.6. Startera palīga pienākumos ietilpst:

- a) palīdzēt darba organizēšanā startā vietā, sekot līdzi dalībnieka pareizai pozīcijai startā, ja bijis pāragrs starts (falšs starts) kādam no sportistiem, signalizē (šaujot vai ar balsi), ja to nav devis pamat starteris;
- b) pārbaudīt, vai kārtējā skrējiena dalībnieki ieradušies uz starta un izdara atzīmi starta protokolā, pirms starta informē finišu par dalībnieka neierašanos;
- c) uzraudzīt, vai sportisti ieņēmuši pareizu starta stāvokli, un gadījumā, ja pamana kādu pārkāpumu, nekavējoties par to signalizē pamat starterim;
- d) ierakstīt starta protokolā visas startera piezīmes un lēmumus, sakarā par dalībnieku pieļautajiem Noteikumu pārkāpumiem;
- e) laikus pārbaudīt uz starta esošās nepieciešamo sporta inventāru, bet gadījumā, ja kaut kas trūkst, rūpēties, lai trūkstošais laikus tiktu nogādāts starta vietā;
- f) sacensību gaitā vai tūdaļ pēc pēdējā starta disciplīnā nodot starta brigādes locekļu parakstīto starta protokolu sacensību galvenajam sekretāram.

### 3.10. Dalībnieku tiesenis

Dalībnieku tiesneša pienākumos ietilpst:

- a) kontrolēt dalībnieku ierašanos startā saskaņā ar sacensību protokolu, pārbaudīt dalībnieku apģērbu un ekipējumu atbilstoši Noteikumiem;
- b) fiksēt dalībnieka pārkāpumu starta protokolā, panākt to novēršanu un nosūtīt dalībniekus uz starta vietu;
- c) ja nepieciešams, ar komandas pārstāvja starpniecību pārbaudīt sacensību dalībnieku dokumentus.

### 3.11. Distances tiesneši

Distances tiesneša pienākumos ietilpst:

- a) uzraudzīt, lai disciplīnas posmos būtu uzstādīti savā vietā sporta inventārs, veikt pasākumus trūkumu novēršanai;
- b) sekot līdzi dalībnieku pareizai distances veikšanai un šķēršļu pārvarēšanai;
- c) fiksēt Noteikumu pārkāpumu faktus protokolā un signalizēt par to ar paceltu karodziņu finiša tiesnešiem, pēc sacensībām iesniegt rakstisku ziņojumu disciplīnas vecākajam tiesnesim;
- d) pārbaudīt 4x100 m stafetē komandu dalībnieku klātbūtni savā posmā;
- e) ziņot par dalībnieka un sporta inventāra gatavību sacensībām;
- f) nelaiemes gadījumā, sniegt pirmo palīdzību.

Posmu tiesneši izvietojas tā, lai varētu redzēt sacensību dalībniekus no starta līdz finišam.

Sacensībām uzskāpšanā ar ašķāpnēm un 4x100 m stafetē, gadījumos, ja salūzt kāpnes vai tiek pārkāptas darba aizsardzības prasības, tiesnesis dod komandu sacensības pārtraukt. Piemēram: **“Ceturtais celiņš, stāt!”** Pēc šīs komandas dalībniekam nekavējoties jāpārtrauc mēģinājuma izpilde.

### 3.12. Tiesneši hronometristi

3.12.1. Tiesneši hronometristi fiksē dalībnieku mēģinājumu izpildes laiku;

3.12.2. Tiesnešu hronometristu darbu vada vecākais tiesnesis hronometrists. Tiesnešu – hronometristu darbu vada vecākais tiesnesis hronometrists. Viņš sadala pienākumus starp tiesnešiem hronometristiem (dalībnieku pieņemšanas kārtība), izmanto rezerves hronometru)laika kontrolei.

Vecākā tiesneša hronometrista pienākumos ietilpst:

- a) pārbaudīt hronometrus pirms sacensību sākuma;
- b) dot rīkojumu tiesnešiem – hronometristiem noregulēt hronometru rādītājus uz nulli;
- c) pamāt ar karodziņu pamat starterim par zīmi, ka brigāde gatava pieņemt dalībniekus.

3.12.3. Tiesneši – hronometristi pie finiša līnijas turpinājuma vai mācību tornī nostājas tā, lai labi varētu redzēt startu un finišu.

3.12.4. Hronometrus iedarbina brīdī, kad no startera pistoles parādās uguns vai dūmi, vai kad sāk nolaisties karodziņš un aptur pēc tam, kad dalībnieks izpildījis sacensības vingrinājumu. Hronometru rādījumus vecākais tiesnesis hronometrists ieraksta finiša protokolā.

3.12.5. Tiesneši – hronometristi paziņo savu hronometru rādījumus (neapspriežot tos savā starpā) vecākajam tiesnesim hronometristam, bet pēc viņa pieprasījuma parāda arī hronometrus. Gadījumā, ja domas par hronometru rādījumiem dalās, izšķirošais vārds pieder vecākajam tiesnesim – hronometristam.

3.12.6. Pēc laika pierakstīšanas tiesnesim – hronometristam ir tiesības hronometra rādītājus nostādīt uz nulli tikai ar vecākā tiesneša –hronometrista atļauju.

3.12.7. Dalībnieka laiku, kas finišē pirmais, fiksē trīs hronometri, tiek izskaitļots vidējais aritmētiskais rezultāts, ja laiks uzņemts ar diviem hronometriem, tad ieskaita sliktāko laiku vienā no diviem hronometriem.

**Piezīme:** gadījumā, ja finiša protokolā ierakstā pieļauta kļūda, to nedrīkst dzēst, kļūdainais ieraksts ar vienu svītru jāpārsvītro un blakus jāieraksta pareizais rezultāts. Labojums jāapstiprina ar vecākā tiesneša –hronometrista parakstu.

3.12.8. Pēc sporta disciplīnas beigām vecākais tiesnesis hronometrists nodod noformētos un parakstītos finiša (hronometrāžas) protokolus sacensību galvenajam sekretāram.

### 3.13. Finiša tiesnesis

Finiša tiesnesis nosaka sporta disciplīnas izpildes pareizību finišā, dalībnieku ierašanos kārtību un fiksē distances tiesnešu ziņojumus.

### 3.14. Sekretārs finišā

Finišā sekretārs sastāda dalībnieku ierašanās protokolu, nodod to vecākajam tiesnesim –hronometristam, apliecinot to ar savu parakstu.

### 3.15. Tiesnesis informators (diktors)

#### Tiesneša informatora palīgs

Visās sacensībās tiek nozīmēts tiesnesis – informators (diktors).

3.15.1. Tiesneša informatora darbs ir vērsts uz ugunsdzēsības sporta propagandu. Viņš savlaicīgi informē dalībniekus, skatītājus, un plašsaziņas līdzekļu pārstāvjus par sacensību gaitu un rezultātiem.

3.15.2. Tiesneša – informatora pienākumos ietilpst:

- a) zināt sacensību Nolikumu, komandu un individuālos sporta sasniegumus visās sacensību sporta disciplīnās;
- b) sniegt informāciju sacensību laikā, savlaicīgi informēt par labākajiem rezultātiem un sportisko cīņas gaitu;
- c) izziņot tiesnešu kolēģijas rīkojumus un norādījumus sacensību gaitā;
- d) iepriekš sagatavot diktora tekstus svinīgajam ceremoniālam, saskaņot tekstus ar galveno tiesnešu kolēģiju.

### 3.16. Tiesnesis - sacensību Inspektors

**Tiesnesis - sacensību inspektors** ir oficiāla persona no pieredzējušiem tiesnešiem, kurš ir iecelts un apstiprināts organizācijā, kas rīko sacensības.

Tiesneša –inspektora pienākumos ietilpst:

- a) savā darbā vadīties pēc sacensību Noteikumiem un Nolikuma;
- b) pirms sacensību sākuma iepazīties ar tiesnešu kolēģijas kvalifikācijas sastāvu, sporta, bāzi kur notiek sacensības un tās materiālo stāvokli;
- c) pirms sacensību sākumam pieņemt mērus, ja nepieciešams, atzīmēto trūkumu novēršanai;
- d) informēt rīkotāju organizāciju, par konstatētajiem trūkumiem sacensību organizēšanā un pieņemtajiem mēriem to novēršanai;
- e) iepazīties ar ieplānotajiem pasākumiem kārtības un drošības nodrošināšanai sacensību laikā;
- f) nepieciešamības gadījumā, neiejaucoties galvenās tiesnešu kolēģijas locekļu un tiesnešu brigāžu darbībā, caur galveno tiesnesi norādīt viņiem uz konstatētajiem pārkāpumiem un sniegt rekomendācijas to novēršanai, kontrolēt noteikumu izpildi;
- g) pēc sacensībām sagatavo īsu rakstveida pārskatu par sacensību norisi – tā pozitīvo daļu un trūkumiem, sniegt rekomendācijas analogisku sacensību rīkošanai;
- h) pirms un pēc sacensību beigām piedalīties tiesnešu kolēģijas sanāksmē.

3.16.2. Tiesnesis – inspektors ietilpst GTK sastāvā, bet tiešās atskaites un pakļautība ir tikai organizācijai, kas rīko sacensības un ieceļ viņu šajā amatā.

3.16.3. Dažos gadījumos var atcelt galvenā tiesneša un galvenā tiesnešu kolēģijas lēmumu, ja tas ir pretrunā ar sacensību Noteikumiem un Nolikumu.

### 3.17. Sacensību ārsts

Sacensību ārsts ir iekļauts GTK.

Sacensību ārsta pienākumos ietilpst:

- a) pārbaudīt, vai uz pieteikuma ir atzīme par veselības stāvokli un kontrolēt, lai sacensībās piedalītos tikai pielaistie dalībnieki;
- b) veikt dalībnieku novērošanu sacensību laikā;
- c) organizēt dalībnieka medicīnisko apsekojumu (slimības, traumas u.c.) un dot slēdzienu par iespēju turpināt piedalīties sacensībā.  
Gadījumā, ja dalībnieks noņemts no turpmākās dalības sacensības, paziņot par to galvenajam tiesnesim;
- d) sekot sanitāri - higiēnisko normu prasībām sacensību laikā;
- e) nodrošināt medicīniskās palīdzības sniegšanu;
- f) organizēt dopinga kontroli atbilstoši apstiprinātajām metodikām, sacensību rīkotāju uzdevumā;
- g) iesniegt pēc sacensībām, galvenajam tiesnesim un sacensību rīkotājiem, pārskatu par secinājumiem un priekšlikumiem medicīniski-sanitārā nodrošināšanā.

### 3.18. Tiesnešu brigādes

#### 3.18.1. Tiesnešu brigāde uzkāpšanā ar ākkāpnēm

Tiesnešu brigādes sastāvs	2 celiņi	3 celiņi	4 celiņi
Vecākais tiesnesis	1	1	1
Vecākā tiesneša vietnieks	1	1	1
Starteris (pamata)	1	1	1
Startera palīgs	1	1	2
Dalībnieku tiesnesis	1	2	2
Vecākais tiesnesis – hronometrists	1	1	1
Tiesnesis – hronometrists	4	6	8
Tiesnesis pie torņa	1	1	2
Tiesnesis pie kāpnēm (startā)	1	1	1
Finiša tiesnesis	1	1	1
Finiša sekretārs	1	1	1

Sacensībām uzkāpšanā ar ākkāpnēm tiek norīkoti speciāli apmācīti nodrošinājuma sniedzēji. Uzkāpšanā ar ākkāpnēm nodrošinājuma sniedzējus izvieto mācību torņa stāvos – pa vienam pie katra loga. Nodrošinājuma sniedzējam ir tiesības pieskarties ar rokām dalībniekam vai kāpnēm tikai gadījumos, ja dalībnieks vai kāpnes draud krist.

### 3.18.2. Tiesnešu brigāde 100 m šķēršļu joslas pārvarēšanā

<b>Tiesnešu brigādes sastāvs</b>	<b>2 celiņi</b>	<b>3 celiņi</b>	<b>4 celiņi</b>
Vecākais tiesnesis	1	1	1
Vecākā tiesneša vietnieks	1	1	1
Starteris(pamata)	1	1	1
Starteris (papildus)	---	1	1
Startera palīgs	1	1	2
Dalībnieku tiesnesis	1	2	2
Vecākais tiesnesis – hronometrists	1	1	1
Tiesnesis – hronometrists	4	6	8
Tiesnesis pie šķēršļa	3	6	6
Finiša tiesnesis	1	1	1
Finiša sekretārs	1	1	1
Tiesnesis – vēja ātruma mērītājs	1	1	1

### 3.18.3. Tiesnešu brigāde 4 x 100 m ugunsdzēsības stafetē

<b>Tiesnešu brigādes sastāvs</b>	<b>1 celiņš</b>	<b>2 celiņi</b>
Vecākais tiesnesis	1	1
Vecākā tiesneša vietnieks	1	1
Starteris (pamata)	1	1
Startera palīgs	1	1
Dalībnieku tiesnesis	1	2
Vecākais tiesnesis – hronometrists	1	1
Tiesnesis – hronometrists	4	6
Posma tiesnesis	3	6
Tiesnesis pie šķēršļa	7	9
Tiesnesis pie stobra atvienošanas līnijas	1	2

Sacensībām ugunsdzēsības stafetē katrā celiņā norīko apkalpojošo personālu skaitu, kas pakļauts vecākajam tiesnesim.

### 3.18.4. Tiesnešu brigāde disciplīnā izvērsšanās no motorsūkņa

<b>Tiesnešu brigādes sastāvs</b>	<b>1 celiņš</b>	<b>2 celiņi</b>
Vecākais tiesnesis	1	1
Vecākā tiesneša vietnieks	1	1
Starteris (pamata)	1	1
Startera palīgs	1	2
Distances tiesnesis	2	4

Dalībnieku tiesnesis	1	2
Vecākais tiesnesis – hronometrists	1	1
Tiesnesis – hronometrists	2	4
Finiša tiesnesis	1	2
Finiša sekretārs	1	1
Tiesnesis pie aprīkojuma	1	1

***Piezīme:***

1. Saskaņā ar sacensību GTK izpildāmā uzdevuma risinājuma tiesnešu brigādes skaitliskā sastāvā var izdarīt izmaiņas (papildināt).

2. Tiesneši tiek izvietoti pēc vecākā tiesneša norādījuma atkarībā no izpildāmā uzdevuma rakstura, bet tā, lai redzētu dalībniekus un viņu rīcību.

3. Ugunsdzēsības tehniskā aprīkojuma tiesnesis kontrolē pareizu aprīkojuma novietojumu un motorsūkņa ekspluatāciju.

4. Ja sacensību laikā pielieto datortehniku, tiesnešu brigādes sastāvā var būt nozīmēti tiesneši darbam ar datortehniku.

#### 4. Sacensību norises prasības

##### 4.1. Vispārīgie nosacījumi

4.1.1. Sacensību disciplīnu norises secība paredzēta sacensību Nolikumā vai arī to nosaka galvenā tiesnešu kolēģija uz vietas (atkarībā no vietējiem vai laika apstākļiem).

4.1.2. Skrējienu secību katrā disciplīnā nosaka ar izlozes palīdzību.

4.1.3. Skrējienu secību un skrejceļus tiesnešu kolēģija izlozē pirms sacensību sākuma komandu pārstāvju klātbūtnē.

4.1.4. Sacensības simts metru šķēršļu joslas pārvarēšanā un uzkāpšanā pa āķkāpnēm notiek **divos** mēģinājumos, ar pusfināliem un finālu.

Dalībnieku skaitu pusfināliem un finālam nosaka atkarībā no celiņu skaita.

4.1.5. Sacensības simts metru šķēršļu joslas pārvarēšanā un uzkāpšanā pa āķkāpnēm pusfinālā skrējieni tiek formēti pēc priekšskrējienu rezultātiem pēc šādas shēmas, - 1-pusfināla skrējienis – **5, 1, 4, 8** rezultātiem. 2-pusfināla skrējienis – **6, 2, 3, 7** rezultātiem. Pēc dalībnieka labākā uzrādīta rezultāta vienā no diviem priekšskrējieniem. Gadījumā, ja dalībnieki uzrādījuši priekšskrējienos vienādus rezultātus, priekšroka startējušam agrāk. Ja šie rezultāti uzrādīti vienā skrējienā, kam labāka divu skrējienu summa priekšskrējienos. Fināla skrējienis formējas pēc pusfināla rezultātiem pēc shēmas – uzvarētāji **1** un **2** pusfināla skrējienā un divi sekojošie rezultāti pusfināl skrējienā. Ja šie rezultāti vienādi, kurš startēja agrāk. Ja šie rezultātu uzrādīti vienā skrējienā, kam bija labāks rezultāts priekšskrējienos. Celiņus finālskrējienā izlozē.

4.1.6. Sacensības, ugunsdzēsēju stafetē jauniešiem, junioriem jauniešiem un juniorēm notiek divi mēģinājumi.



4.1.7. Sacensības disciplīnā “izvēšanās no motorsūkņa” notiek divi mēģinājumi. Sacensības, ugunsdzēsēju stafetē jauniešiem, arī notiek divi mēģinājumi.

4.1.8. Ja sacensību dalībnieks jebkuras disciplīnas izpildes laikā pazaudē apbruņojuma vai ekipējuma priekšmetu, viņam jāgriežas atpakaļ un pazaudētais priekšmets jāpaceļ, dalībniekam, kas to neizdara, rezultātu neieskaita.

4.1.9. Ja sabojājas sporta rīks vai ugunsdzēsības tehniskā apbruņojuma priekšmets un dalībnieks (komanda) notikušajā nav vainojams, ar GTK atļauju, viņam atļauj šo vingrinājumu izpildīt vēlreiz.

4.1.10. Pirms sacensībām, noteiktā laikā pēc grafika, dalībniekiem atļauj izmēģināt rīkus visās sacensību programmas disciplīnās.

## 4.2. Starts

4.2.1. Skrejceļus, pa kuriem skrējiena dalībniekiem jāstartē, izlozē. Šajā gadījumā dalībnieku uzvārdu secībai protokolā jāskan ar izlozi.

4.2.2. Ja viens vai vairāki dalībnieki starta vietā nav ieradušies, startējošie sportisti ieņem celiņus saskaņā ar protokolu (bez celiņu maiņas).

4.2.3. Lai sagatavotos startam (arī starta paliktņu uzstādīšanai), šļūteņu, kāpņu, uguns dzēšamo aparātu novietošanai dalībniekam tiek atvēlēts ne vairāk kā **2 minūtes**, (izņemot sacensībās izvēšanās no motorsūkņa), skaitot no kārtējā izsaukuma brīža skrējienam. Sacensībām izvēšanās no motorsūkņa sagatavošanās laiks dalībniekiem būs **5 minūtes**.

Ja dalībnieks (vai grupa dalībnieku) **nepagūst** sagatavoties startam attiecīgajā laikā, starteris var dot komandu par sagatavošanās pārtraukšanu un izsaukt dalībnieku uz startu, bet ja tas nav gatavs, ieņemt starta pozīciju izteikt aizrādījumu. Ja dalībnieks nav gatavs un pēc atkārtotas izsaukšanas, dalībnieks (vai grupa dalībnieku) saņem brīdinājumu (vai diskvalifikāciju).

4.2.4. Pirms starta, startera palīgi izvieto dalībniekus apmēram **3 m** attālumā no starta līnijas, pārbauda dalībnieku numurus, celiņu numurus atbilstību komandas celiņu izlozei ierakstītiem starta protokolā; skaidro, kā dalībniekiem tiks dotas starta signāls skrējiena sākumam, vai citāds signāls gadījumā ja tiks atkārtots starts (izšauts, balss, ar svilpi) un lietošanas noteikumus starta paliktņiem.

Startera palīgi dod signālu starterim par dalībnieku gatavību startam.

Starteris dod sagatavošanās komandas – **“Uz startu!”** un **“Uzmanību”** – (tās valsts valodā kura rīko sacensības).

Vārdisko sagatavošanās komandu vietā atļauts dot komandas ar svilpi: pirmo - divus svilpienus (īss un garš) svilpiens nozīmē komandu **“Uz startu!”**, otrais ilgstošs – **“Uzmanību!”**.

Visās disciplīnās (izņemot izvēšanos no motorsūkņa) obligāti zema starts ar starta paliktņu izmantošanu. Sacensībās izvēšanas no motorsūkņa atļauts augstais starts.

Pēc komandas “Uz startu!” dalībnieki ieņem sev ērtāko pozīciju pie starta līnijas, nepieskaroties ar kājām vai plaukstām starta līnijai, turklāt abām rokām un vienam celim jāpieskaras zemei, bet abas kājas nofiksētas starta paliktņos.

Starta bloka paliktņi var iziet aiz starta līnijas.

Stafetes skrējienā un izpildot vingrinājumu uzkāpšanā ar āķkāpnēm neskaitās pārkāpums, ja projekcijā uz celiņu (skats no augšas) kāpņu satveres vietās rokās atrodas aiz starta līnijas.

Pārliecinājies par dalībnieka gatavību, starteris dod komandu “**Uzmanību!**” pēc kuras dalībniekiem jāieņem galīgo pozīciju, jāpārtrauc jebkuru kustību un atbalsta rokas uz celiņa (vai kāpnēm) un kājas kontakta starta paliktņos.

Dalībnieks (vai dalībnieku grupa), kas kavējas ar nekustīgā stāvokļa pieņemšanu, var būt izteikta piezīme, bet ja šo noteikumu pārkāpumu atkārtoti, tiek paziņota diskvalifikācija.

Pārliecinājies, ka visi dalībnieki pareizi ieņēmuši nekustīgu sākuma starta stāvokli, starteris dod starta šāvieni (vai dod skaļu komandu « **Maršs!** », strauji nolaižot iepriekš pacelto karodziņu).

4.2.5. Ja starteris kāda iemesla dēļ aizkavē startu, viņam jādod komanda “**Atlikt!**”. Pēc tās visi skrējiena dalībnieki starta pozīcijas atstāj un ieņem no jauna tikai pēc startera atkārtotas komandas

4.2.6. Skrējiena dalībnieks, kurš pirms startera signāla (pirms šāviena vai komandas “**Starts!**” « **maršs!** »)) pirmais atrauj no zemes roku vai kāju vai arī sāk kustību ar ķermeni, skaitās priekšlaicīgi startējis (pāragrs starts), un viņš tiek diskvalificēts. Ja pirms vai pēc signāla uzsāk skrējieni, galvenais starteris vai viņa palīgs uzskata, ka kāds no dalībniekiem startējis nepareizi, visiem dalībniekiem jāapstājas (signālu dod ar atkārtotu šāvieni, svilpi vai mutiski) un jāatgriežas uz starta līnijas. Turklāt dalībnieks (dalībnieki), kuru starteris uzskata par vainīgu starta noteikumu pārkāpšanā, saņem diskvalifikāciju. Ja viena dalībnieka (vai dalībnieku grupas) nepareizā starta dēļ priekšlaicīgi (pirms signāla) no starta atraujas arī pārējie skrējiena dalībnieki, diskvalifikāciju saņem tikai vainīgais. Ja starteris nevar noteikt vainīgo priekšlaicīgā startā, tad visiem dalībniekiem uzrāda zaļo kartīti, norādot, ka neviens no dalībniekiem nav priekšlaicīgi startējis.

4.2.7. Dalībniekam, kurš pieļāvis pāragru startu, jāpaceļ roka par zīmi, ka dzirdēja un saprata, ka konkrētā diskvalifikācija attiecas uz viņu.

4.2.8. Jebkurš skrējiena dalībnieks, kas pieļāvis pāragru startu skrējienā tiek diskvalificēts uz šo skrējieni.

4.2.9. Visi startera brīdinājumi un lēmumi tiek ierakstīti starta protokolā.

### 4.3. Skrējieni distancē

4.3.1. Skrējiena laikā dalībniekam jāskrien tikai pa savu celiņu.

4.3.2. Tiesnešu kolēģija var diskvalificēt dalībnieku (komandu) no sacensībām attiecīgajā vingrinājumā, ja:

- dalībnieks (komanda) veic jebkādu distances nogriezni pa citu skrejceliņu, vai arī saīsinājis distanci ieskrienot citā skrejceliņā. Izņēmuma gadījumā - pāreja uz citu celiņu pie līdzsvara zaudējuma, kritiena, kura rezultātā netiek traucēts cits sacensību dalībnieks, tai skaitā par priekšlaicīgu nokrišanu no mājiņas vai bomja, attiecīgo rīku pārvarēšana jāatkārto. **Kā izņēmums**, attiecās **5 metru zona** pēc degšķidruma dzēšanas stafetes dalībniekam 4 etapā.

- ja dalībnieks (komanda) distancē saņem jebkādā veidā aizliegtu palīdzību;

- ja pāreja uz blakus skrejceliņu ir traucējums citam dalībniekam (komandai).

#### 4.4. Finišs

4.4.1. Disciplīna skaitās izpildīta, ja dalībnieks (komanda) distanci pabeidz un nepārkāpj sacensību noteikumus attiecīgajā disciplīnā. Dalībnieka (komandas) rezultāts tiek fiksēts:

- 100 - metru šķēršļu joslas pārvarēšanā un stafetes skrējienā ar šķēršļiem - drīkst pārvarēt finiša līniju ar jebkuru ķermeņa daļu – izņemot galvu, roku, kāju. Ja dalībnieks bez citu palīdzības, **neturot stobru rokā**, ar visu ķermeni šķērso finiša plakni, viņš skaitās distanci beidzis. Ja dalībnieks pirms finiša krīt un inerces iespaidā ar visu ķermeni šķērso finiša plakni, viņš skaitās distanci beidzis.

- uzkāpšanā ar āķkāpnēm- dalībnieks **uzkāpj ar divām kājām** uz finiša laukuma (stāva grīdas) un aizver kontaktu savienojumu (ja ir elektroniskā laika ņemšana);

- izvēršanās no motorsūkņa - brīdī, **kad tiek piepildīti divi mērķi ar ūdeni** (pa 10 litriem katrā).

4.4.2. Kādā kārtībā dalībnieki beidz distanci un kādi ir viņu rezultāti – to nosaka finiša tiesneši un laika ņēmēji vai nu ar fotofiniša sistēmu, vai citu automatizēto speciālo elektrisko mērierīču palīdzību.

Ja nenostādā automātika, dalībnieka vai komandas rezultātam pie rokas hronometra uzadījuma pieskaita **0,24 sek.** 100 metru joslā, 4x100-m stafetē un izvēršanās no motorsūkņa, bet āķkāpnēs – **0,15 sek.**

4.4.3. Pēc katra sacensību disciplīnas ekipējumam finišā jāatbilst ekipējumam startā.

4.4.4. Fiksētie rezultāti tiek uzskatīti par oficiāliem, ja tie apstiprināti galvenā tiesneša kolēģijā (GTK).

#### 4.5. Uzkāpšana ar āķkāpnēm mācību tornī

4.5.1. Disciplīnā uzkāpšanā ar āķkāpnēm mācību torņa stāvos notiek sekojoši:

- dalībnieks nostājas pie starta līnijas, neuzkāpjot uz tās. Atļauts satvert āķkāpnes rokā (rokās) stāvoklī, kāds dalībniekam šķiet ērtāks;

- jaunākās vecuma grupas jauniešiem (14 gadi un jaunāki), sievietēm, jauniešiem un juniorēm: kāpnes iekārtas mācību torņa otrā stāva logā. Dalībnieki pēc startera signāla startē un kāpj uz augšu pa mācību torni jebkādā veidā, netraucējot dalībniekiem citos celiņos.

#### 4.5.2. Aizliegts veikt kāpņu izmetienu stāvot uz palodzes.

##### ***Piezīme:***

1. sacensību organizatoru speciāla komanda pirms skrējiena sagatavo drošības spilvenu;

2. sacensību laikā mācību tornim jābūt apgādātam ar drošinājuma tīklu; Tīkla konstrukcija, pielikums Nr. 6.1.

### 4.6. 100-m joslas pārvarēšana

Disciplīnā 100 - metru šķēršļu joslas pārvarēšanā notiek šādā secībā:

- a) dalībnieks ar stobru nostājas pie starta līnijas, neuzkāpjot uz tās (stobru var turēt jebkurā stāvoklī);
  - b) veicot distanci pārvar sētu, satver šļūtenes un pārvar balķi, tad pieskrien pie dalītāja, pievieno tam šļūtenes un izvelk šļūteņu līniju. Sētu pārvar, neatbalstoties ar kājām pret statņiem un pamata sastiprinājuma konstrukcijām, sievietes, jaunietes un junioras pārvar sētu jebkādā veidā. Šļūtenes drīkst pārnest jebkādā veidā. Šļūtenes savienot savā starpā un pievienot stobru šļūteņu līnijai atļauts gan uz vietas, gan arī skrienot pa distanci. Ja dalībnieks nolec no balķa uz zemes pirms robežlīnijas, viņam jāatgriežas atpakaļ un no jauna jāpārvar balķis.
- Aizliegts pārvietot dalītāju no tā novietošanas vietas;
- c) pēc finiša visām šļūteņu savienotāj galviņām jābūt savienotām;
  - d) ja dalībnieks finišē turot stobru rokā, rezultāts netiks ieskaitīts;**
  - e) pats skrējiena dalībnieks novieto šļūtenes 2 minūšu laikā.

Aizliegts kādam pieskarties šļūtenēm pēc startera komandas (**Uz startu!**) vai starta šāviena.

### 4.7. Ugunsdzēsības stafete

4.7.1. Ugunsdzēsības stafete sastāv no četriem posmiem pa 100 metriem katrs.

4.7.2. Katram komandas dalībniekam stafetes skrējienā ir tiesības skriet vienu posmu.

Sacensībās starp jauniešiem un junioriem pirmo un otro posmu drīkst skriet tikai jaunākās un vidējās grupas jaunieši, trešo un ceturto posmu - juniori. Sacensībās starp jauniešiem un juniorēm ceturto posmu atļauts skriet tikai juniorēm.

4.7.3. Par stafeti noder stobrs.

4.7.4 Stafetes nodošana notiek 20-m garajā maiņas joslā. **Noteicošā ir stobra** nevis dalībnieka atrašanās vieta. Dalībniekam, kas pieņem stafeti atļauts uzsākt ieskriešanos 10-m pirms maiņas joslas sākuma. Stobru atļauts pārņemt jebkurā veidā. Komandas pēdējam dalībniekam jāšķērso finišs ar stobru.

Stobram krītot stafetes nodošanas laikā pacelt to var tikai tas dalībnieks kam stobrs izkrita. Stobru, kurš nokritis zemē uz blakus celiņu, drīkst pacelt tā, lai netraucētu citu dalībnieku skrējienam, pretējā gadījumā komanda tiek diskvalificēta.

4.7.5. Dalībnieks, kurš nodevis stobru, drīkst atstāt savu skrejceļu tikai tad, ja ir pārliecinājies, ka netraucēs skriet citiem stafetes dalībniekiem.

Aizliegta jebkāda palīdzība dalībniekam stafetes posma izpildes laikā. Komanda kura pārkāpusi noteikumus tiek diskvalificēta.

4.7.6. Vingrinājums ugunsdzēsēju stafetē norisinās šādā secībā:

a) dalībnieks ar stobru un sporta kāpnēm stafetei stāv pirms starta līnijas (jauniešiem, jauniešiem un sievietēm: sporta kāpnes pieslietas pie mājiņas).

b) pēc startera komandas vai signāla dalībnieks startē. Nākamajos stafetes posmos dalībnieki pēc stobra saņemšanas startē bez startera komandas patstāvīgi;

c) **pirmais posms:** dalībnieks, pieskrējis pie mājiņas, ar stafetes sporta kāpņu palīdzību uzkāpj uz namiņa jumta, pārvietojas pa to un nolēc no jumta uz platformas, pēc tam – uz zemes. Ja dalībnieks nolēc pirms norobežojuma līnijas, viņam vajag atgriezties un pārvarēt mājiņu vēlreiz;

d) **otrais posms:** dalībnieks saņēmis stobru, pārvar sētu, neatbalstoties ar kājām pret sētas statņiem vai pamata sastiprinājuma konstrukcijām. Momentā, kad dalībnieks pēc sētas pārvarēšanas pieskaras zemei, (tiesnesim pie lēzentrauka) **jāaizdedzina** degšķidrums lēzentraukā, kas atrodas stafetes ceturtajā posmā;

e) **trešais posms:** dalībnieks, saņēmis stobru, pieskrien pie šļūtenēm, satver tās un pārvar balķi, tad pieskrien pie dalītāja, pievieno un izvelk šļūteņu līniju. Šļūtenes drīkst pārņemt jebkāda veidā. Savienot šļūtenes savā starpā un pievienot stobru šļūteņu līnijai atļauts uz vietas vai skrienot pa distanci. Stobrs šļūtenei jāpievieno **līdz robežlīnijai** un jāatvieno pēc tās. Ja dalībnieks nolēc no balķa vēl līdz robežlīnijai, viņam jāgriežas atpakaļ un jāpārvar balķis no jauna; Pārvarot stobra atvienošanas līniju (100 m stafetē) dalībniekam jātur šļūteņu līnija tā, lai tiesneši varētu pārliecināties par savstarpēju stobra un šļūteņu galviņas pareizu savienojumu. Pēc stobra atvienošanas, šļūteņu līnijas atrašanās vieta netiek izskatīta. Pēc stafetes nodošanas (stobrs) ceturajā posma dalībniekam šļūteņu savienojuma galviņām savā starpā jābūt savienotām un pievienotām pie dalītāja.

f) **ceturtais posms:** ceturtajā posmā dalībnieks, saņēmis stobru, pieskrien pie ugunsdzēsamā aparāta, satver to, pienes pie lēzentrauka un dzēš lēzentraukā degošo šķidrumu. Pēc tam, kad šķidruma degšana likvidēta, **aizliegts atstāt ugunsdzēsamo aparātu lēzentraukā.**

Ugunsdzēsamā aparāta apskati un novietošanu, 4-tā posma dalībnieks, izpilda patstāvīgi.

Vingrinājums tiek uzskatīts par pabeigtu, ja degšana lēzentraukā un tā tuvumā pilnīgi likvidēta.

Ja degšana nav likvidēta ugunsdzēsamā aparāta tehniskā defekta dēļ, tad saskā ar GTK lēmumu komandai tiek dots atkārtots skrējiena.

Aizliegts izmantot ugunsdzēsamo aparātu bez šļūtenes.

Vingrinājumā ugunsdzēsēju stafete 10 minūtes pirms pirmā skrējiena jāveic lēzentrauka iesildīšana, izmantojot degmaisījumu apjomā: - **30 l ūdens, petroleja (dīzeldegviela) - 2 litri, benzīns (Ai 95)- 0,25 litri** un ugunsdzēsamā aparāta novērtēšana.

Ugunsdzēsamo aparātu un degmaisījuma izloze notiek reizē ar ugunsdzēsamo aparātu (un maisījuma) izsniegšanu.

Sporta rīku izmēģinājuma dienā sacensību organizatoru pienākums ir iepazīstināt komandu pārstāvjus ar ugunsdzēsamo aparātu darbību un uzrādīt vecākajam tiesnesim ugunsdzēsēju stafetē visus ugunsdzēsamos aparātus pārbaudei.

#### 4.8. Izvēšanās no motorsūkņa

4.8.1. Sacensības notiek, izmantojot firmas **ROZENBAUER FOX III** motorsūkni ar pilnu tā komplektāciju vai analogisku modifikāciju, ar elektrostartera sistēmas iedarbināšanu. „**ŠTORC**” sistēmas savienojuma galviņām.

4.8.2. Atļauts pirms pirmā skrējiena izmēģināt motorsūkni ar ūdens uzsūkšanu un padevi (ja nestrādā, tad maina).

4.8.3. Izvēšanās no motorsūkņa nosacījumi šo noteikumu pielikumā - Nr. 1,1.a, 2,2.a, 3,3.a..(**ar izmaiņām**).

4.8.4. Sporta rīku izmēģinājuma dienā sacensību organizatoru pienākums ir iepazīstināt komandu pārstāvjus ar **stobru** un mērķu darbību.

#### 4.9. Divcīņa

4.9.1. Sacensībās divcīņā ietilpst:

- a) uzkāpšana ar āķkāpnēm mācību torņa 4-tajā stāvā.
- b) 100-m šķēršļu joslas pārvarēšana;

4.9.2. Rezultātu noteikšana divcīņā notiek pēc laika summas, ko sacensību dalībnieks uzrāda divos vingrinājumos. Sacensības divcīņa var notikt vienā vai divās dienās.

### 5. Sacensību vieta, aprīkojums un iekārtas

Organizācija, kura rīko - pienākums sagatavot un izsniegt sacensību rīkošanai āķkāpnes, kāpnes 4x100-m stafetes skrējienam, motorsūkņus, dalītājus, šļūtenes u.c. aprīkojumu un iekārtas, atbilstoši sacensību noteikumiem un izsniegt tos pēc komandas pārstāvja pieprasījuma.

Sacensības jāriko sporta kompleksos ar sintētisko skrejceļa segumu. Laukums sacensībām "Izvēršanās no motosūkņa" ar celiņiem ne īsākiem par 115 metriem ( vīriešiem), 95 metriem ( sievietēm), ne mazāk par 75 metriem ( jauniešiem (juniori), jauniešiem (juniorēm) un platumam ne mazāk kā 20 metri ( visu vecumu grupām ).

Vingrinājumā, izvēršanās no motorsūkņa celiņa, segums var būt jebkāds.

Sacensību laikā uz skrejceļiem jābūt uzstādītām celiņu **norādēm** ar celiņu numuriem, augstumā ne mazākiem kā **0,5 m**.

Sacensībās finišs jābūt aprīkots ar īpašu novērošanas torni - tiesnešu -laika ņēmēju izvietošanai. Startā jābūt novietotam paaugstinājumam, starterim un « groziem » - drēbēm sacensību dalībniekiem.

Atļauts piestiprināt etiķetes (atzīmes) pie skriešanas celiņiem tikai pašlīmējošas lentas (plāksteri, krāsaina lente) ar nosacījumu - šo atzīmju noņemšanu pēc sacensībām, ko veic nodrošinājuma tiesnešu grupa.

## 5.1. Laukums sacensībām uzkāpšanā ar āķkāpnēm

5.1.1. Laukuma garums – vismaz 50m. Platums (ja ir mācību tornis ar četrām logu rindām) – vismaz 10m.

5.1.2. Mācību tornim ir četri stāvi. Torņa vertikālo fasādes plakni sacensību laukuma pusē apšuj ar celtniecības materiāliem – tā ir mācību torņa darba plakne, un tai jāatbilst šādām prasībām:

a) katrā stāvā (izņemot pirmo) jābūt pa divām un vairāk logu ailēm (aiļu izmērs – **1,10 x 1,87cm**);

b) attālumam no loga līdz sienas malai jābūt ne mazākam par **65cm**;

c) palodzes platumam jābūt **37 - 39 cm**;

d) atstatums no palodzes virsmas līdz grīdas līmenim – **80 cm ± 7 cm** (ņemot vērā kontakta paliktņa izmantošanu);

e) atstatums no otrā stāva palodzes virsmas līdz aizsarg « **spilvenam** » – **4,25 m**, atstatums starp 2., 3. un 4.stāvu palodzēm – **3,3 m**.

f) torņa pusē, visā tā platumā, skriešanas celiņu līmenī uzklāj līniju, pēc kura tiek gatavots drošības spilvens. Attālums no palodzes (augšējās virsmas līdz) līnijas augšējai malai **4,25 m**.

**Piezīme:** palodzei 2., 3. un 4.stāvā par **3 cm** jābūt izvirzītai pāri torņa fasādes plaknei: 2., 3. un 4.stāvā palodzes priekšpusē piestiprina latu, kura pēc izmēriem iekļaujas palodzes izmēros.

g) mācību torņa darba pusē nedrīkst būt nekādu atveru (izņemot logu ailes) un izvirzītu daļu (izciļņu). No 2.stāva palodzes virsmas attālumā **3 m 20 cm** uz leju, torņa fasādes pusē, piestiprina **6 x 6 cm** šķērsriezuma koka latu (izmērs tiek

mērīts no apakšējās lates malas). Lai pasargātu dalībniekus no skabargām, fasādi zem otrā stāva logiem līdz zemei atļauts apsist ar dzelzs, finiera, gumijas, plastikāta plāksnēm; Atļauts ierīkot uz palodzes labās malas (dalībnieka kustības virzienā) mākslīgo sporta segumu «Rezdor» vai tam līdzīgu.

h) katrā torņa stāvā jābūt vismaz **1,5 m** dziļiem laukumiem (no darba puses), turklāt katram laukumam jābūt ar izeju uz stacionārajām kāpnēm. Stacionārās kāpnes ierīkojamas torņa iekšpusē – vienā no tā brīvajām pusēm;

i) mācību tornim jābūt apgādātam ar drošības tīklu, pielikums Nr. 6 esošos noteikumos;

j) torņa darba puses priekšā – gruntī, jāizveido vismaz 1m biezs drošības spilvens, kas skaitot no fasādes puses, ir vismaz **4 m** plats un kas vismaz pa **1m** pārsniedz torņa gabarītus.

Minētā biezuma drošības spilvenu izveido no maisījuma, kas sastāv no smiltīm **50%** un skaidām **50%** un kuru **50 cm** biezā slānī uzber uz elastīga pamata. Šī pamata biezums – **50 cm**.

Starp elastīgo pamatu un maisījumu izveido lūku pinuma starpliku.

Maisījumam bedrē jābūt pietiekami uzirdinātam, taču vienā līmenī ar ieskrējiena celiņu. Lai drošības spilvena bedrē nesakrātos ūdens, jāierīko drenāža vai cita ierīce, pa kuru novadīt ūdeni.

5.1.3. Sacensībām uzkāpšanā ar āķkāpnēm **32 m 25 cm** attālumā no mācību torņa pamatnes uzkrāso starta līniju. Katra celiņa platums nav mazāks par **170 cm**. Starta līnijas uzkrāso ar baltu krāsu paralēli mācību torņa fasādei.

## 5.2. Laukums 100 m šķēršļu joslas pārvarēšanā

5.2.1. Celiņa garums nav mazāks par 115 m, platums — vismaz 2 m.

Skrejceļa abos galos – aiz tā ietvariem – jābūt vismaz **5m** garai brīvai joslai startā un **10m** pēc finiša.

5.2.2. Pāri skrejceļam ar baltu krāsu uzkrāso:

a) starta līniju – skrejceļa sākumā;

b) finiša līniju – skrejceļa beigās.

Visu līniju platums – **5 cm**; starta līnija ietilpst skrejceļa kopgarumā, bet finiša līnija sniedzas aiz distances. Finiša līnijas turpinājumā skrejceļam abās pusēs **30 cm** atstatumā no tā malām uzstāda finiša statņus.

5.2.3. 3-5m aiz starta līnijas uz katra skrejceļa uzstāda gan tiesnešiem, gan skaitītājiem labi saskatāmus celiņu kārtas numura rādītājus (skrejceļus skaita no iekšējās malas).

5.2.4. Lai signalizētu starterim, ka tiesneši – laika ņēmēji un finiša tiesneši startam gatavi, kā arī lai signalizētu par gatavību distances posmos, izmanto krāsainus karodziņus vai luksofora tipa ierīces.

5.2.5. Uz skrejceļa novieto:

a) sētu – **23 m** no starta līnijas, sētas augstums – **2 m** ( $\pm 1$  cm) (jauniešiem jaunākā un vidējā vecuma grupā sētas augstums **1 m 70 cm** ( $\pm 1$  cm), sievietēm, jauniešiem)



un juniorēm **70 cm**) ( $\pm 1$  cm; platums **2 m** ( $\pm 1$  cm), sētas sienu veido **40 - 50 mm** biezi dēļi, uz sētas no abām pusēm saķeres uzlabošanai uzsit vai uzlīmē materiālu (gumiju vai tās analogu);

b) divas šļūtenes rituļos **28 m** no starta līnijas;

c) baļķi – tā kāpņu laipas priekšgals atrodas **38 m** no starta līnijas, priekšējais horizontālais baļķa gals līnijas **39,6 m** no starta līnijas (uzstādot baļķi jauniešiem 13-16 gadus, balsta statņa vietas nenobīdās), baļķa augša plakana, **18 cm** plata. Baļķis līmeniski nostiprināts uz balsta statņiem. Baļķa garums – **8 m**; augstums līdz augšējai virsmai – **1m 20 cm** ( $\pm 1$  cm) (jauniešiem jaunākā un vidējā vecuma grupā, sievietēm, jauniešiem un juniorēm – **80 cm**) ( $\pm 1$  cm); abiem baļķa galiem piestiprinātas **2 m** garas un **25 cm** platas kāpņu laipas.

Baļķa darba virsmai var izmantot jebkuru cietu (universālu) segumu, pa kuru var skriet apavos ar radzēm.

Kāpņu laipu virspusē, sākot no laipas augšas **35 cm** atstatumā citu no cita piestiprina **5 cm** platus un **3 cm** augstus brusus.

Baļķa horizontālās daļas beigās (**47 m 60 cm no starta līnijas**) uz skrejceļa visā tā platumā ar baltu krāsu uzkrāso robežlīniju (finiša virzienā).

d) dalītāja savienojošai galviņai jāatrodas uz atzīmes **75 m** attālumā no starta līnijas.

### 5.3. Sacensību rīkošanas specifika telpās.

#### Prasības sacensību vietām

Sacensības notiek apsildāmās telpās ar skrejceļu **100 m** šķēršļu joslas pārvarēšanai un mācību torni uzkāpšanai ar āķkāpnēm. Starptautiskās sacensības ieteicams rīkot specializētos kompleksos ar sporta būvēm uz 2-4 celiņiem.

Skrejceļam 100 m šķēršļu joslas pārvarēšanai jābūt vismaz 115 metru garam (pēc finiša vismaz 10 metru un 5 metru distancē uz starta līnijas). Lai garantētu dalībnieka drošību telpās, kur nevar nodrošināt vajadzīgo attālumu pēc finiša, jāparedz mīkstie balsti.

### 5.4. Sacensību laukums 4 x 100m ugunsdzēsības stafetē

5.4.1. Skrejceļa garumam jābūt **400 m**, platumam – ne mazākam par **2 m 40 cm**. Skrejceļu no iekšējā laukuma atdala ar **3 cm** augstu un **5 cm** platu, baltā krāsā nokrāsotu apmali.

5.4.2. Skrejceļus skaita no iekšējās apmales. Celiņus atdala ar **5 cm** platām baltām līnijām, kas uzkrāsotas katra celiņa ārpusē. Skrejceļa labās puses (skrējiena virzienā) līnijas platums ietilpst skrejceļa platumā izmēros.

5.4.3. Skrejceļu garumu nosaka pēc mērlīnijām, kas atrodas pirmajā celiņā **30 cm** no skrejceļa iekšējās apmales, bet pārējos celiņos – **20 cm** no celiņa iekšējās līnijas. Skrejceļus mēra ar metāla mērlenti (mērriteni).

5.4.4. Uz skrejceļa visā tā platumā perpendikulāri pret iekšējo apmali baltā krāsā uzkrāso starta un finiša līnijas « **Starts** » un « **Finišs** ».

Katrā posmā uz katra celiņa iezīmē **20** m garu stafetes nodošanas posmu. To norobežo ar divām šķērslīnijām pa **10** m abpus posma robežlīnijas. 2., 3. un 4. posmā **10** m pirms nodošanas, zonas sākumā atzīmē līniju, no kuras drīkst uzsākt skrējienu posma dalībnieks. Nodšana posma robežlīnijas platums (**5** cm) joslas izmēros neietilpst.

4 x 100m ugunsdzēsības stafetēs, sacensību posmu un stafetes nodošana posmu, atzīmē ar konusiem, kuru augstums ne mazāks par **0,3** m, un tie tiek novietoti uz sadalošās līnijas.

#### 5.4.5. Uz katra skrejceļa novieto šādus šķēršļus:

a) **pirmajā posmā** mājiņu, kura priekšējā daļa atrodas **30** m no starta līnijas; mājiņas garums **5** m, augstums no zemes līdz jumta korei – **2,5** m. Jumts ar divām slīpnēm ir **4** m garš, katra jumta slīpne – **1,5** m plata, slīpņu leņķis **30°**. Slīpnēm, visā to garumā, **20** cm no apakšējām malām piestiprina **10** cm platas un **6** cm augstas bruses. Mājiņas galā ierīko horizontālu **1** m garu platformu, uz kuras dalībnieks nolēc no jumta, bet no šīs platformas – uz zemes.

Platformas augstums no zemes **1,75** m, platums **2,0-2,4** m (jauniešiem, junioriem, jauniešiem, juniorēm un sievietēm, papildus pie namiņa ierīko vēl otru **1**m garu horizontālu platformu, kuras augstums no zemes ir **90** cm, platums **2,0-2,4** m un kāpnes pieslietas pie namiņa).

Jumta priekšdaļu (starta pusē) abās pusēs no kores **30** cm garumā izzāģē (**5-7** cm dziļumā). Ieteicams izmantot mājiņas darbvirsmi jebkuru (universālu) cieto segumu, pa kuru var skriet apavos ar radzēm.

Mājiņas priekšdaļu apšuj ar dēļiem. Mājiņas (platformu) beigās ar baltu krāsu uzkrāso robežlīniju.

b) **otrajā posmā** – **50** m no posma starta līnijas – **2** m augsta sēta; (jauniešiem **1,70** cm, sievietēm, jauniešiem un juniorēm - **70** cm);

c) **trešajā posmā** – **15** m no posma starta līnijas – novieto divus šļūteņu rituļus.

**25** m no etapa sākuma - atrodas baļķa kāpņu laipas priekšgals.

Baļķa garums **8** m, no pamata līdz augšējai plaknei **1** m **20** cm (jauniešiem, juniorēm un sievietēm **80** cm).

Baļķa horizontālās daļas beigās uz skrejceļa, visā tā platumā, ar baltu krāsu uzkrāso robežlīniju, **55** m no posma starta līnijas novieto dalītāju, **80** m no posma starta līnijas ar baltu krāsu pāri celiņam, visā tā platumā, uzkrāso stobra atvienošanas līniju;

d) **ceturtajā posmā** - **20** m no posma starta līnijas, atrodas viens ugunsdzēsamais aparāts, bet **50** m no posma starta līnijas – dzelzs lēzentrauks **1,5** m garš, **1**m plats, ar **20** cm augstām malām.

Lēzentrauks tiek novietots uz paliktņa (vairoga), atbilstoši lēzentrauka izmēram un ne augstāk – **5** cm.

No neparedzēta degoša degmaisījuma izšļākšanās uz skrejceļa dzēšanas laikā, zem paliktņa novieto nedegošu plēvi.

Lēzentraukā ielej šķidrumus šādā secībā un daudzumā (litros):

- ūdens **30;**
- dīzeļdegviela **2;**
- automobiļu benzīns (Ai 95) **0,25.**

5.4.6. Pēc katra skrējiena lēzentrauku atbrīvo no šķidruma atliekām un no jauna piepilda ar jau minēto šķidrumu maisījumu.

Sacensībām ieteicams sagatavot 2-3 lēzentrauku komplektus, ko pēc kārtas – pēc katra skrējiena – piepilda ar jaunām šķidruma devām.

5.4.7. Ugunsdzēsības stafetes šķēršļus, novieto uz skrejceļa taisnēs un pagriezienos, taču tā, lai dalībnieks virzītos paralēli skrejceļiņu līnijām. Sētu un lēzentrauku uzstāda pa līnijām.

5.4.8. Stafetē izmantojamo pārējo šķēršļu izmēri un nostiprinājumi atbilst simts metru šķēršļu joslā izmantojamo šķēršļu izmēriem un nostiprinājumiem.

## 5.5. Ugunsdzēsības aprīkojums

5.5.1. Ugunsdzēsības aprīkojumam tiek izvirzītas šādas prasības:

a) **āķkāpnes:**

- kāpņu svars ne mazāks - **8,5 kg;**
- kāpņu garums ne mazāks - **4,00 m;**
- kāpņu platums ne mazāks - **0,3 m; (+- 5 cm);**
- pakāpienu skaits - **13 gab;**
- āķa iekšējais horizontālais garums ne mazāks - **40 cm.**

Atļauts lietot izjaucamās sporta kāpnes kas atbilst sacensību noteikumu prasībām – mājiņas pārvarēšanai un uzkāpšanai mācību tornī.

b) **kāpnes 4 x 100 m** ugunsdzēsības stafetēs mājiņas pārvarēšanai:

- svars ne mazāks - **8 kg,**
- garums **2,95 m,**
- platums **0,3 m (+/- 5 cm),**
- pakāpienu skaits – **8 gab.**

(pakāpieni var būt apaļi vai taisnstūra, pakāpienu darba virsmu atļauts noklāt ar gumijas materiālu), aizliegts mainīt, metināšanas ceļa, sānu malu konstrukciju.

a) **ugunsdzēsēju šļūtenes (pāris):** lin auduma, sintētiskās u.c.,

garums **19** m,  
platums ne mazāks- **60** mm,  
svars ne mazāks- **5** kg

(jauniešiem **14** gadi un jaunākiem, sievietēm, jauniešiem un juniorēm – ne mazāk kā **4** kg). Atļauts izmantot metāla un plastmasas «ROT» tipa savienojuma galviņas. Satīts šļūteņu rituļa augstums **bez** savienojuma galviņām nepārsniedz **35** cm.

Lai šļūtenes nekristu, novietojot tās uz celiņa, atļauts šļūtenēm piestiprināt uzliktņus, ar drošu stiprinājumu. Aizliegts šļūtenēs ievietot dažāda veida ieliktnus no dažādiem materiāliem, to izmēru palielināšanai. Blīvgumijas savienojuma galviņās obligātas.;

d) ugunsdzēsības **stobrs**:

garums ne mazāks - **25** cm;  
svars ne mazāks - **0.4** kg;  
stobra lenta (aukla) ne garāka - **50** cm.

e) ugunsdzēsēju **trīszaru dalītājs**:

ar vienu centrālo ventili un visām savienojuma galviņām uz atbalsta balstiem tiek brīvi novietots uz skrejceļa,  
daudzums balstiem - ne vairāk kā **4**,  
diametrs balstiem – no **1** līdz **4** cm (bez dzelkšņiem).

Savienojuma galviņas apakšējā āķa mala ne augstāk kā **6** cm no skrejceļa virsmas. Savienojuma galviņas vertikālai plaknei pret skrejceļa virsmu jābūt taisnā leņķī. Atļauts izmantot individuālos dalītājus, kuri atbilst nolikuma prasībām. Aizliegts izmantot ugunsdzēsēju trīszaru dalītāju uz paliktņa.

f) 4x100m stafetē 4-jā etapā tiek izmantoti pulvera aparāti ar pildījuma svaru **5 ± 1** kg, ugunsdzēsamā aparāta kopējais svars nepārsniedz 10 kilogramus, sertificēts no izgatavotāja un ar metāla savienojumu savieno aparātu ar šļūteni.

## 5.6. Sporta bāze

5.6.1. Sporta bāzes administrācija kopā ar organizāciju, kas rīko sacensības, atbild par kvalitatīvu sacensību bāzes sagatavošanu un sacensību norisi.

5.6.2. Sporta bāzes administrācijai jānodrošina vislabākie nosacījumi sacensību rīkošanai un dalībnieku dalībai sacensībās:

a) dušu un ģērbtuvju daudzumam un sanitāram stāvoklim jāatbilst noteiktajām higiēniskām normām;

b) jābūt iedalītai un sagatavotai dalībnieku iesildīšanās vietai pirms starta;

c) jābūt noteiktai un sagatavotai dalībnieku pulcēšanās vietai pirms starta kontroles;

d) sacensību norises vietai ir jāatbilst pilnībā šo noteikumu prasībām un jābūt apgādātai ar aprīkojuma komplektu, inventāru un mēbelēm;

e) lai pārbaudītu aprīkojumu un iekārtas, bāzē ir jābūt pārbaudītiem nepieciešamajiem pārbaudes līdzekļiem (svari, šabloni, u.c.);

f) mērīšanas instrumentiem un iekārtām ir jābūt pasēm un valsts kontroles organizācijas zīmogam par pārbaudi, atļauju darbam, norādot par savlaicīgi veiktiem attiecīgiem testiem;

g) paraksta aktu par sporta bāzes gatavību sacensībām, par kārtības un drošības nodrošināšanu dalībniekiem, tiesnešiem, skatītājiem un citām personām, kas sacensību laikā atrodas sporta bāzē;

h) sporta bāzei jābūt aprīkotai ar nepieciešamajiem informācijas līdzekļiem, lai nodrošinātu ar informāciju dalībniekus, skatītājus, tiesnešus, plašsaziņas līdzekļu pārstāvjus (radiofīkls, tablo sacensību vietās, stacionārie burtparaku displejiem, demonstrējumu protokoli, norādes u.c.);

i) nodrošina tiesnešu kolēģiju un organizatorus ar darbam nepieciešamajām telpām: tiesnešu sektoru tribīnēs, telpu tiesnešiem, sekretariātam, sanāksmēm, apbalvojumu, dalībnieku atļaujas komisijai, galvenajam tiesnesim, preses centram, apelācijas žūrijai, kopēšanas iekārtas, dopinga kontroles u.c. ar adekvātām mēbelēm, apgaismojumu, sakaru iekārtām, telpas norādēm utt.;

k) sniedz dalībniekiem un žūrijai patvērumu no saules un lietus;

l) sporta bāzē ir jābūt nepieciešamiem nosacījumiem, sniegt nepieciešamo veselības aprūpi dalībniekiem un veselības aprūpi citiem klātesošajiem sacensībās.

m) sporta bāzei jānodrošina apstākļi dalībnieku dopinga kontroles veikšanai;

n) sporta bāzē jābūt telefonu tīklam, kas nodrošina komunikācijas dalībnieku sagatavošanās un dalības vietām ar sekretariātu, preses centru un citām telpām, ko izmanto sacensībām;

o) sporta bāzē jāizveido nosacījumi, lai nodrošinātu sacensību norises translēšanu, izmantojot televīziju, darbu fotogrāfiem;

p) pirms sacensībām un sacensību dienās, sporta bāzei jābūt krāšņi dekorētai ar karogiem, lozungiem, apsveikumiem un citu vizuālo informāciju (tai skaitā atļautā reklāmas izvietošana);

r) nodrošina nepieciešamo aprīkojumu, veicot nopietnās ceremonijas aprīkojumu un piederumus; nodrošina svinīgo ceremoniju ar nepieciešamām iekārtām, aparatūru un piederumiem;

s) uzņemas atbildību par drošības pasākumu ievērošanu un sabiedriskās kārtības uzturēšanu;

t) sporta bāze sacensību dienās organizē ēdināšanas vietu dalībniekiem, tiesnešiem, plašsaziņas līdzekļu pārstāvjiem un skatītājiem.

## **6. Augstāko sasniegumu un rezultātu reģistrēšana**

### **6.1. Vispārīgie nosacījumi**

6.1.1. Rezultāts uzskatāms par rekordu, kas pārsniedz vai atkārtoti pastāvošo rekordu ugunsdzēsēju un glābēju sporta vingrinājumā, uzrādīts oficiālās sacensībās, stingri ievērojot šajā laikā spēkā esošo sacensību Noteikumu prasības, ko apstiprinājušas Starptautiskās ugunsdzēsēju un glābēju sporta federācija.

6.1.2. Absolūti labākais rezultāts tiek reģistrēts par rekordu ugunsdzēsēju un glābēju sporta konkrētajā vingrinājumā.

6.1.3. Rekordu, kas uzrādīts brīvā dabā un slēgtās telpās, reģistrē atsevišķi.

## 6.2. Rekorda rezultāta fiksēšanas kārtība

### Aizliegts atstāt ugunsdzēsamo aparātu lēzentraukā

6.2.1. Par rekordu var atzīt rezultātu, kas sasniegts priekš sacīkstēs, kā arī finālos, tāpat arī kvalifikācijas sacensībās, atkārtotos skrējienos, kas notiek, lai noteiktu individuālo vietu (ja pēdējos tiek precīzi izmērīti rezultāti). Turklāt vingrinājumam, kurā šis rezultāts uzstādīts, noteikti jāietilpst sacensību nolikumā minētajā programmā.

Kā rekordu atļauts reģistrēt rezultātu, kas sasniegts starptautiskās sacensībās, kas notiek par godu atzīmējamām dienām, svētkiem utt., kaut arī tie nav bijuši iekļauti kalendāra plānos, taču norisinās stingri pēc noteikumu prasībām.

Turklāt paziņojums par šīm sacensībām un to programmu, obligāti jāpublicē vismaz trīs dienas pirms sacensībām, bet sacensību vingrinājumu, kurā rekorda rezultāts uzstādīts, jāfiksē vismaz trim sacensību dalībniekiem.

6.2.2. Starptautisko sacensību rekordi tiek reģistrēti tikai elektroniski. Starts jādod ar šāvienu.

6.2.3. Starptautisko sacensību rekordi tiek reģistrēti tikai elektroniski.

6.2.4. Rezultātus 100 m distances skrējienā (divcīņā), kas sasniegti, pūšot ceļavējam, kura vidējais ātrums skrējiena virzienā pārsniedz 2 m/s, nevar būt fiksēti kā rekordi.

Rekorda rezultātu nekavējoties rūpīgi pārbauda galvenais tiesnesis vai viņa vietnieks, turklāt jāpārbauda arī rīki, ar kuriem rekorda rezultāts sasniegts, kā arī ugunsdzēsības aprīkojums.

6.2.5. Augstākais sasniegums divcīņā tiek reģistrēts tikai vērtējot priekšskrējienu 100 m šķēršļu joslas pārvarēšanā un uzkāpšanai ar āķkāpnēm.

6.2.6. Mērīšanas instrumentam (sekunžu mērītājam, ruletēm vai citām ierīcēm, ar kuru palīdzību nosaka laiku, atstatumu un svaru), ar kuru reģistrēts un pārbaudīts rekords, jāatbilst standartizācijas prasībām.

6.2.7. Pasaules, Eiropas, un Āzijas rekordi tiek reģistrēti, ja ievēroti šādi nosacījumi:

- Starptautiskā Ugunsdzēsēju un glābēju sporta federācijas sacensību plānā iekļautas šīs sacensības;

- galvenā tiesnešu kolēģija ir apstiprināta Starptautiskajā Ugunsdzēsēju un glābēju sporta federācijā;

- galvenās tiesnešu kolēģijas sastāvā ir inspektors, nozīmēts no Starptautiskās ugunsdzēsēju un glābēju sporta federācijas, kurš veic šo sacensību inspicēšanu;

- sacensības norisinās saskaņā ar noteikumiem, iesniegtiem pārskata dokumentiem, aktiem par sporta iekārtu, un laika mērīšanas instrumentu atbilstību pieprasītajiem parametriem.

### **6.3. Rekordu (augstāko sasniegumu) noformēšanas kārtība**

6.3.1. Visus reģistrētos rekordus apstiprina pēc tam, kad pārbaudīti tiesnešu kolēģijas materiāli.

6.3.2. Lai apstiprinātu starptautiskās sacensībās uzrādītu rekordu, Starptautiskā ugunsdzēsēju un glābēju sporta federācijā jāiesniedz speciāls akts divos eksemplāros (uz tipogrāfijā iespiestas blankas (veidlapas), pēc formas, ko apstiprinājusi Starptautiskā ugunsdzēsēju un glābēju sporta federācija).

Aktu sastāda par katru rezultātu, kas pārsniedz vai atkārtoti pastāvošo rekordu, ja arī pastāvošo rekordu vairākas reizes vienā dienā uzlabojuši vai atkārtoti divi vai vairāki dalībnieki.

Aktam pievieno:

- a) sacensību (darba) protokola oriģinālu attiecīgajā vingrinājumā;
- b) fotofiniša kopiju, ja izmantota laika mērīšanas ierīce.

Organizācija, kura rīko, šīs sacensības materiālus nosūta Starptautiskai ugunsdzēsēju un glābēju sporta federācijai, ne vēlāk kā desmit dienas pēc rekorda rezultāta uzstādīšanas.

Materiāli par rekorda rezultātu nonāk Starptautiskajā ugunsdzēsēju un glābēju sporta federācijā, kur pārbauda, vai tie sastādīti pareizi un atbilst sacensību noteikumiem un to apstiprināšanai.

6.3.3. Ja vienās un tajās pašās sacensībās vienā dienā dažādos priekšskrējienos vai finālskrējienos divi (vai vairāki) dalībnieki uzrāda vienādu rekorda rezultātu, tad visi šie sportisti skaitās rekordisti, neatkarīgi no tā, kā viņu vidū tiek sadalītas vietas. Tādā gadījumā rekordu sarakstā rekordistu uzvārdus ieraksta alfabētiskā kārtībā.

6.3.4. Ja vienādi rezultāti (pēc sekunžu mērītāja rādījumiem) ir diviem (vai vairāk) sportistiem vienā un tajā pašā skrējienā – viņi visi skaitās rekordisti, bet rekordu sarakstā viņu uzvārdus ieraksta secībā, kādā viņi ieņēmuši vietas rekorda skrējienā.

6.3.5. Ja vienas kalendāra diennakts laikā dažādās pilsētās vairāki dalībnieki uzrāda vienādu rekorda rezultātu kādā no ugunsdzēsības sporta vingrinājumā – rekordisti ir visi sportisti, kas sasnieguši šo rezultātu. Šajā gadījumā rekordu sarakstā rekordistu uzvārdus ieraksta secībā, kādā ir viņu sasniegumu hronoloģiskā kārtība astronomiskā (absolūtā) laika ziņā.

Sagatavoja-tulkoja  
Nacionālas kategorijas tiesnesis  
Gunārs Jākobsons

01.15.2020.





# **Ugunsdzēsības sporta starptautiskie sacensību noteikumi**

# **P I E L I K U M I**

## Satura rādītājs

- Nr.1.** Izpildes kritēriji vingrinājumā “Izvēršanās no motorsūkņa”  
(vīriešiem )
- Nr.1a.** Shēma vingrinājumam “Izvēršanās no motorsūkņa”  
(vīriešiem )
- Nr.2.** Izpildes kritēriji vingrinājumā “Izvēršanās no motorsūkņa”  
(jauniešiem, junioriem un jauniešiem, juniorēm )
- Nr.2.a.** Shēma vingrinājumam “Izvēršanās no motorsūkņa”  
(jauniešiem, junioriem un jauniešiem, juniorēm )
- Nr.3.** Izpildes kritēriji vingrinājumā “Izvēršanās no motorsūkņa”  
(sievietēm )
- Nr.3.a.** Shēma vingrinājumam “Izvēršanās no motorsūkņa”  
(sievietēm )
- Nr.4.** Paliktnis ugunsdzēsības aprīkojuma izvietojumam  
“Izvēršanās no motorsūkņa”
- Nr.5.** Mērķu shēma vingrinājumam “Izvēršanās no motorsūkņa”
- Nr.6.** Četru stāvu mācību torņa un drošības spilvena shēma
- Nr.6.1.** Drošības tīkla konstrukcijas apraksts četru stāvu mācību tornim
- Nr.6.2.** Kontakta paliktnis rezultātu fiksācijai vingrinājumā “Uzkāpšana ar  
aķkāpnēm mācību tornī”
- Nr.6.3.** Vingrinājumam “Uzkāpšana ar aķkāpnēm mācību torņa” stāvos  
tiesnešu izvietojums
- Nr.7.** 4 x 100 m ugunsdzēsības stafetes tiesnešu un rīku izvietojums
- Nr.7.1.** Sporta mājiņas shēma
- Nr.7.2.** Mājiņa
- Nr.8.** Baļķa shēma
- Nr.9.** Saliekamā sporta sēta
- Nr.9.a.** Saliekamā sporta sēta
- Nr.9.b.** Saliekamā sporta sēta
- Nr.10.** 100 m šķēršļu joslas pārvarēšanas shēma un tiesnešu izvietojums
- Nr.11.** 100 m šķēršļu josla un mācību torņa 50 m laukums
- Nr.12.** Tiesnešu veidlapas:
- Nr.12.a.** 100 m šķēršļu josla
- Nr.12.b.** Aķkāpnes

**Nr.12.c.** Stafete 4 x 100 m

**Nr.12.d.** Izvēšanās no motorsūkņa

## Pielikums Nr.1

### Izpildes kritēriji sporta disciplīnā „Izvēšanās no motorsūkņa” (vīriešiem)

Disciplīnā izvēšanās no motorsūkņa izmanto motorsūkni **ROSENBAUER FOX III** ar elektrostartera piedziņu un sekojošo aprīkojumu:

1.	<b>Sūcvadi</b>	<b>2 gab.</b>	<b>ø 100 – 110 mm</b>	<b>2,5 m (+/- 5 cm)</b>
2.	<b>Sūckurvis</b>	<b>1 gab.</b>	<b>ø 100 – 110 mm</b>	
3.	<b>Maģistrālās šļūtenes</b>	<b>3 gab.</b>	<b>ø 75 - 77 mm</b>	<b>20 m (+/- 1 m)</b>
4.	<b>Darba šļūtenes</b>	<b>4 gab.</b>	<b>ø 51 - 52 mm</b>	<b>20 m (+/- 1 m)</b>
5.	<b>Trīszaru krāna dalītājs</b>	<b>1 gab.</b>		
6.	<b>Nenoslēdzošie stobri</b>	<b>2 gab.</b>	<b>ø 51 - 52 mm</b>	<b>ø 12- 13 mm</b>
7.	<b>Atslēgas</b>	<b>2 gab.</b>		
8.	<b>Aprīkojuma paliktņi</b>	<b>1 gab.</b>		<b>2 x 2 m</b>
9.	<b>Ūdens tilpne</b>	<b>1 gab.</b>	<b>ne mazāk 1000 l</b>	<b>H = 800 mm</b> <b>L = 1200 mm</b> <b>D = 1100 mm</b>
10.	<b>Mērķi</b>	<b>2 gab.</b>	<b>tilpums 10 l</b>	

Sacensību organizatori nodrošina komandas ar minēto aprīkojumu, visiem šļūteņu komplektiem jābūt vienāda garuma.

Mērķa tilpums (vairāk nekā **10 l.**) ir izgatavots no caurspīdīga materiāla.

Pa kreisi **4** metru attālumā no aprīkojuma paliktņa malas tiek novietots rezervuārs ar ūdeni. Motorsūknis, šļūtenes, sūckurvis, dalītājs, atslēgas tiek novietotas uz paliktņa. Aprīkojums nedrīkst atrasties aiz paliktņa, izņemot sūcvadus (sūcvadi nedrīkst pieskarties celiņa segumam).

Uz paliktņa, visas savienojuma galviņas savā starpā ir atvienotas, attālumam starp savienojumiem vismaz **0,5 cm.**

**10** metrus no paliktņa centra, kustības virzienā tiek iezīmēta starta līnija, acu priekšā un labajā pusē. Vienlaikus no vienas starta līnijas startē komanda **7** cilvēku sastāvā.

Sajūga sviras un vakuuma sūkņa pozīciju pirms starta nosaka un instalē pats komandas dalībnieks.

Pirms starta aizdedzi ieslēdz tiesnesis pie ugunsdzēsības aprīkojuma.

Pēc „Starta” signāla dalībnieki noskrien attālumu līdz paliktņim, savieno maģistrālo līniju ar motorsūkni, dalītāju un izvelk divas darba līnijas, stobrinieki iziet uz starta līnijas līdz norobežojošai līnijai (**85** m no paliktņa centra).

Vienlaikus savieno savā starpā sūcvadus, sūckurvi un motorsūkni. Sūcvadam ar sūckurvi **jābūt savienotam pirms tā saskares ar ūdeni.**

Pēc vingrojuma izpildes, ugunsdzēsības aprīkojuma tiesnesis pārbauda sūckurvja savienojumu ar sūcvadu.

Notiek motorsūkņa startēšana, ūdens uzsūkšana no ūdens tilpnes (tilpums **1000 l**) un padeve šļūteņu līnijās.

Kad stobrinieki ir piepildījuši mērķus (**10 l** katrā) un ugunsdzēsības aprīkojuma tiesnesis apstiprinājis sūckurvja un sūcvada savienojumu, vingrinājums tiek uzskatīts par pabeigtu.

Izvietojot inventāru uz paliktņa līdz komandai «Starts» ūdens padošanas ventilis, benzīna krāns un noslēgs atvērti.

Disciplīnas laikā „Izvēršanos no motorsūkņa” ūdens tvertne tiek pildīta ar ūdeni.

1 stundu pirms sacensību sākuma «Izvēršanās no motorsūkņa» tiek izdotas šļūtenes to sagatavošanai..

40 minūtes pirms sacensību sākuma tiks veikta stobru novērtēšana un mērķu pārbaude.

5 minūtes pirms pirmā skrējiena, komandai izsniedz motorsūkni un aprīkojuma paliktņi. 5 minūšu sagatavošanās laikā atļauts iedarbināt motorsūkni.

Sacensību organizatoru pienākums nodrošināt stobrinieka norobežojuma līnijas video filmēšanu.

Komanda disciplīnā „**Izvēršanās no motorsūkņa**”

**diskvalificējās** šādos gadījumos:

- pieļauts nepareizs starts;
- iepriekš savienotas šļūtenes savā starpā;
- aiz inventāra paliktņa novietots inventārs, izņemot sūcvadus, tie nedrīkst pieskarties celiņa segumam);
- pārsniegts atvēlētais laiks sagatavoties startam (5 minūtes) kopš komandas nosaukšanas un motorsūkņa uzstādīšanas uz aprīkojuma paliktņa;
- izpildīts vingrinājums ar ekipējuma prasību pārkāpumu;
- ja, komandas dalībnieks pieļāvis pieskārsanos ar kādu ķermeņa daļu pie stobrinieka norobežojuma līnijas. Aprīkojuma kritiens aiz līnijas (vai pieskārsšanās pie līnijas) pirms vingrinājuma izpildes, skaitās pārkāpums.

### **Piebilde:**

- katrai komandai sacensības ieteicams izsniegs individuālā ugunsdzēsības aprīkojumu (šļūtenes);
- stobrinieki var palīdzēt viens otram no savas pozīcijas aizpildot mērķus, nepieskaroties norobežojuma līnijai;
- vingrinājumā « izvēršanās no motorsūkņa » ūdens tilpne un aprīkojuma paliktņi tiek izvietoti uz tās centrālas ass;
- rezultāta noteikšanai papildus jāizmanto digitālā kamera.

# Izvēršanās no motorsūkņa

vīriešiem

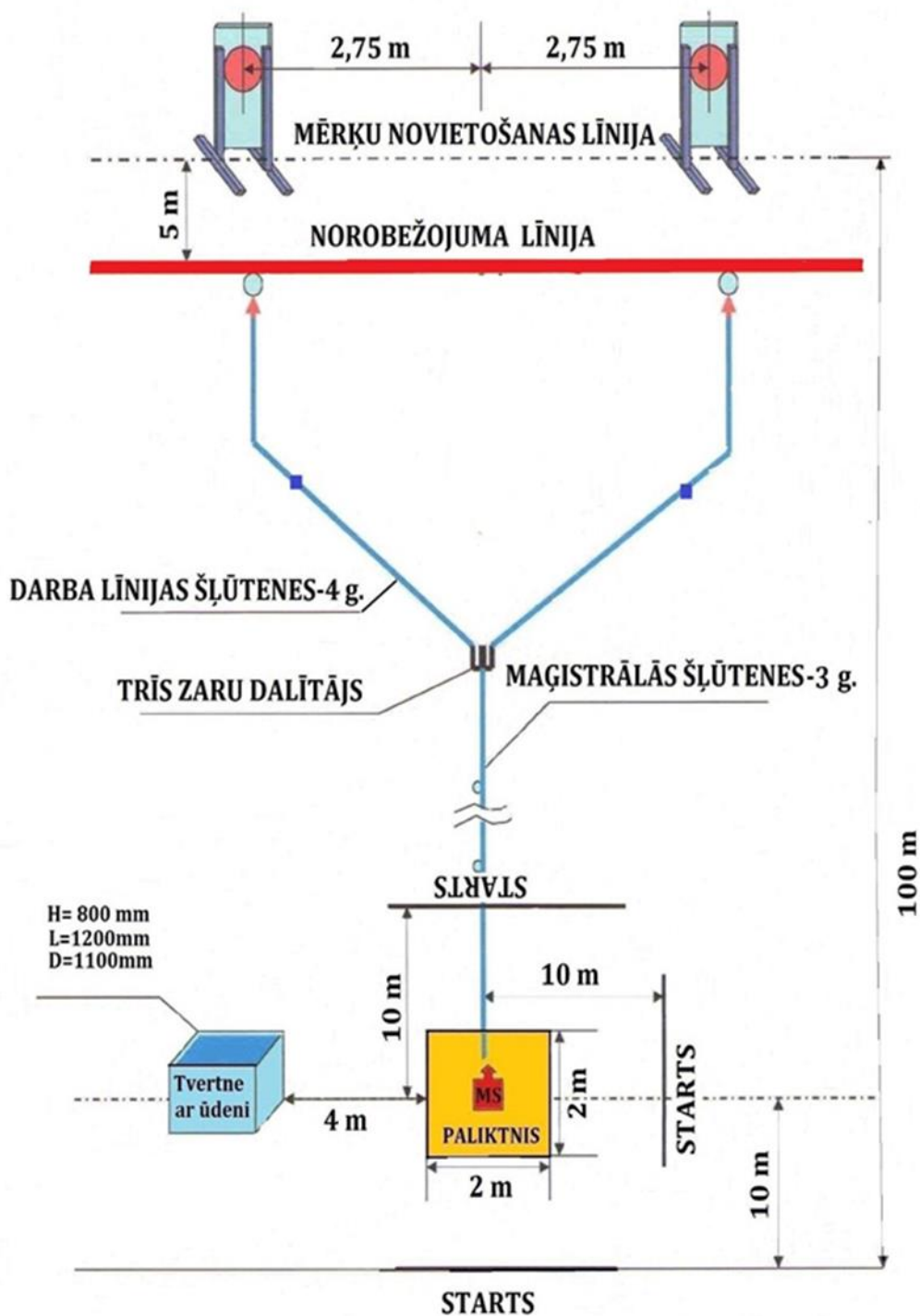

**Izpildes kritēriji sporta disciplinā „Izvēršanās no motorsūkņa”  
(jauniešiem, junioriem un jauniešiem, juniorēm)**

Disciplinā izvēršanās no motorsūkņa izmanto motorsūkni **ROSENBAUER FOX III** ar elektrostartera piedziņu un sekojošo aprīkojumu:

1.	<b>Sūcvadi</b>	<b>1 gab.</b>	<b>ø 100 – 110 mm</b>	<b>2,5 m 2 (± 5 cm)</b>
2.	<b>Sūckurvis</b>	<b>1 gab.</b>	<b>ø 100 – 110 mm</b>	
3.	<b>Maģistrālās šļūtenes</b>	<b>2 gab.</b>	<b>ø 75 - 77 mm</b>	<b>20 (± 1 m)</b>
4.	<b>Darba šļūtenes</b>	<b>2 gab.</b>	<b>ø 51 - 52 mm</b>	<b>20 (± 1 m)</b>
5.	<b>Trīszaru krāna dalītājs</b>	<b>1 gab.</b>		
6.	<b>Nenoslēdzošie stobri</b>	<b>2 gab.</b>	<b>ø 51 - 52 mm</b>	<b>ø 12- 13 mm</b>
7.	<b>Atslēgas</b>	<b>2 gab.</b>		
8.	<b>Aprīkojuma paliktņi</b>	<b>1 gab.</b>		<b>2 x 2 m</b>
9.	<b>Ūdens tilpne</b>	<b>1 gab.</b>	nemazāk <b>1000 l</b>	<b>H = 800 mm</b> <b>L = 1200 mm</b> <b>D = 1100 mm</b>
10.	<b>Mērķi</b>	<b>2 gab.</b>	tilpums <b>10 l</b>	

Sacensību organizatori nodrošina komandas ar minēto aprīkojumu, visiem šļūtenju komplektiem jābūt vienāda garuma.

Mērķa tilpums (vairāk nekā **10 l**) ir izgatavots no caurspīdīga materiāla.

Pa kreisi **1,5** metru attālumā no aprīkojuma paliktņa malas tiek novietots rezervuārs ar ūdeni. Motorsūknis, šļūtenes, sūckurvis, dalītājs, atslēgas tiek novietotas uz paliktņa. Aprīkojums nedrīkst atrasties aiz paliktņa, izņemot sūcvadus (sūcvadi nedrīkst pieskarties ceļņa segumam).

Uz paliktņa, visas savienojuma galviņas savā starpā ir atvienotas, attālumam starp savienojumiem vismaz **0,5** cm.

**10** metrus no paliktņa centra, kustības virzienā tiek iezīmēta starta līnija, acu priekšā un labajā pusē. Vienlaikus no vienas starta līnijas startē komanda **6** cilvēku sastāvā.

Sajūga sviras un vakuuma sūkņa pozīciju pirms starta nosaka un instalē pats komandas dalībnieks.

Pirms starta aizdedzi ieslēdz tiesnesis pie ugunsdzēsības aprīkojuma.

Pēc «Starta» signāla dalībnieki noskrien attālumam līdz paliktņim, savieno maģistrālo līniju ar motorsūkni, dalītāju un izvelk divas darba līnijas pa vienai šļūtenei katru, stobrinieki iziet uz starta līnijas līdz norobežojošai līnijai (**45** m no paliktņa centra). Vienlaikus savieno savā starpā sūcvadus, sūckurvi un motorsūkni. Sūcvadam ar sūckurvi **jābūt savienotam pirms tā saskares ar ūdeni.**

Pēc vingrojuma izpildes, ugunsdzēsības aprīkojuma tiesnesis pārbauda sūckurvja savienojumu ar sūcvadu.

Notiek motorsūkņa startēšana, ūdens uzsūkšana no ūdens tilpnes (tilpums **1000 l**) un padeve šļūteņu līnijās.

Kad stobrinieki ir piepildījuši mērķus (**10 l** katrā) un ugunsdzēsības aprīkojuma tiesnesis apstiprinājis sūckurvja un sūcvada savienojumu, vingrinājums tiek uzskatīts par pabeigtu.

Izvietojot inventāru uz paliktņa līdz komandai « Starts » ūdens padošanas ventilis, benzīna krāns un noslēgs atvērti.

Vingrinājumu laikā „izvēršanās no motorsūkņa” ūdens tvertne tiek pildīta ar ūdeni.

**1** stundu pirms sacensību sākuma « izvēršanās no motorsūkņa » tiek izdotas šļūtenes to sagatavošanai..

**40** minūtes pirms sacensību sākuma tiks veikta stobru novērtēšana un mērķu pārbaude.

**5** minūtes pirms pirmā skrējiena, komandai izsniedz motorsūkni un aprīkojuma paliktņi. **5** minūšu sagatavošanās laikā atļauts iedarbināt motorsūkni.

Sacensību organizatoru pienākums nodrošināt stobrinieka norobežojuma līnijas video filmēšanu.

### Komanda disciplīnā „Izvēršanās no motorsūkņa”

#### **diskvalificējās** šādos gadījumos:

- pieļauts nepareizs starts;
- iepriekš savienotas šļūtenes savā starpā;
- aiz inventāra paliktņa novietots inventārs, izņemot sūcvadu, tie nedrīkst pieskarties celiņa segumam);
- pārsniegts atvēlētais laiks sagatavoties startam (5 minūtes) kopš komandas nosaukšanas un motorsūkņa uzstādīšanas uz aprīkojuma paliktņa;
- izpildīts vingrinājums ar ekipējuma prasību pārkāpumu;
- ja, komandas dalībnieks pieļāvis pieskārsanos ar kādu ķermeņa daļu pie stobrinieka norobežojuma līnijas vai atdalošās līnijas. Aprīkojuma kritiens aiz līnijas (vai pieskārsšanās pie līnijas) pirms vingrinājuma izpildes, skaitās pārkāpums.

#### ***Piebilde:***

- katrai komandai sacensības ieteicams izsniegs individuālā ugunsdzēsības aprīkojumu (šļūtenes);
- stobrinieki var palīdzēt viens otram no savas pozīcijas aizpildot mērķus, nepieskaroties norobežojuma līnijai;
- disciplīnā „Izvēršanās no motorsūkņa” ūdens tilpne un aprīkojuma paliktņi tiek izvietoti uz tās centrālas ass;
- rezultāta noteikšanai papildus jāizmanto digitālā kamera.

## Izvēršanās no motorsūkņa

jauniešiem, jauniešiem un junioriem, juniorēm

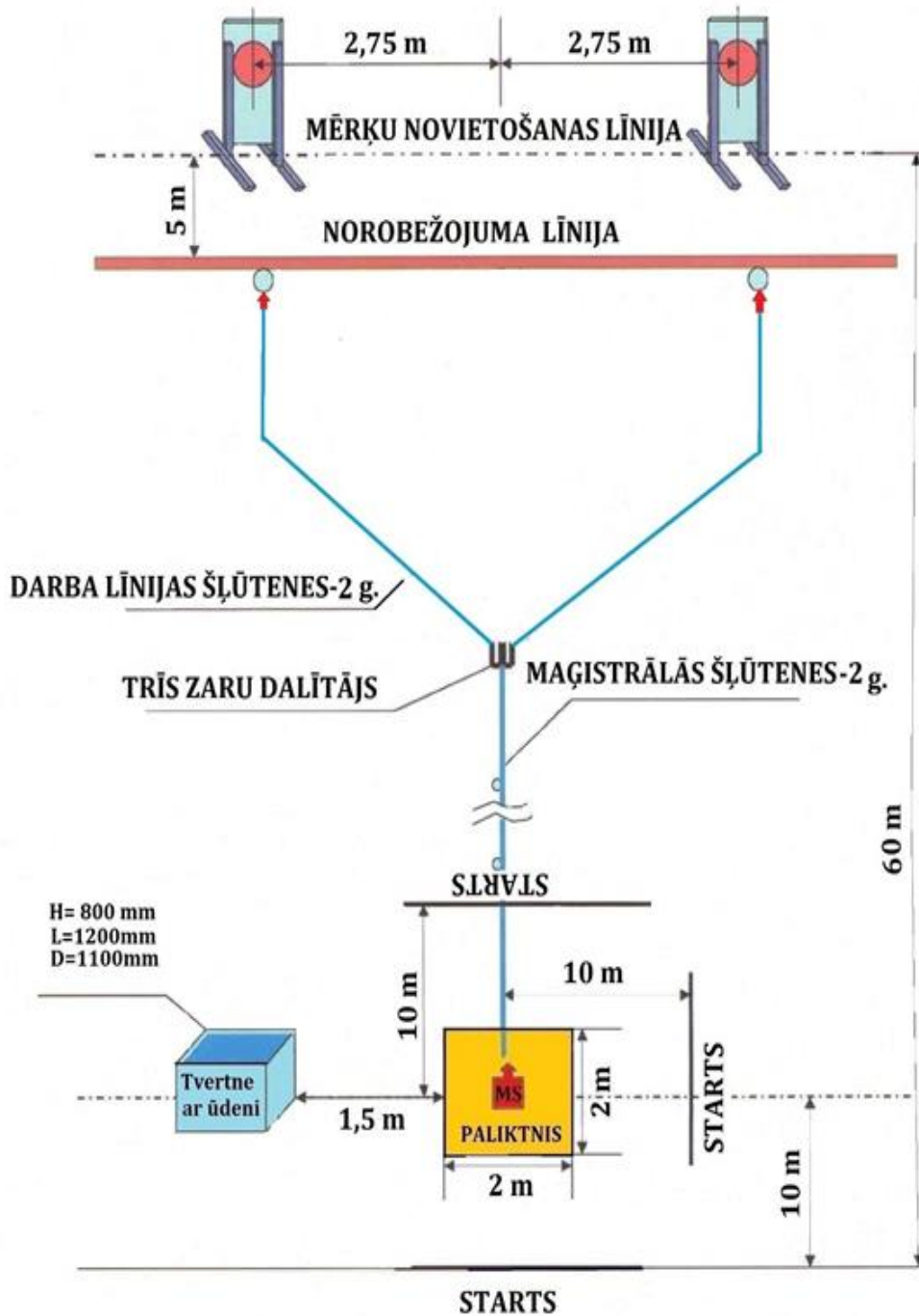



### Pielikums Nr. 3

#### Izpildes kritēriji sporta disciplīnā « izvēšanās no motorsūkņa » (sievietēm)

Disciplīnā izvēšanās no motorsūkņa izmanto motorsūkni **ROSENBAUER FOX III** ar elektrostartera piedziņu un sekojošo aprīkojumu:

1.	<b>Sūcvadi</b>	<b>2 gab.</b>	<b>ø 100 – 110 mm</b>	<b>2,5 m 2 (± 5 cm)</b>
2.	<b>Sūckurvis</b>	<b>1 gab.</b>	<b>ø 100 – 110 mm</b>	
3.	<b>Maģistrālās šļūtenes</b>	<b>2 gab.</b>	<b>ø 75 - 77 mm</b>	<b>20 (± 1 m)</b>
4.	<b>Darba šļūtenes</b>	<b>4 gab.</b>	<b>ø 51 - 52 mm</b>	<b>20 (± 1 m)</b>
5.	<b>Trīszaru krāna dalītājs</b>	<b>1 gab.</b>		
6.	<b>Nenoslēdzošie stobri</b>	<b>2 gab.</b>	<b>ø 51 - 52 mm</b>	<b>ø 12- 13 mm</b>
7.	<b>Atslēgas</b>	<b>2 gab.</b>		
8.	<b>Aprīkojuma paliktņi</b>	<b>1 gab.</b>		<b>2 x 2 m</b>
9.	<b>Ūdens tilpne</b>	<b>1 gab.</b>	nemazāk <b>1000 l</b>	<b>H = 800 mm</b> <b>L = 1200 mm</b> <b>D = 1100 mm</b>
10.	<b>Mērķi</b>	<b>2 gab.</b>	tilpums <b>10 l</b>	

Sacensību organizētāja nodrošina komandas ar minēto aprīkojumu, visiem šļūteņu komplektiem jābūt vienāda garuma.

Mērķa tilpums (vairāk nekā **10 l.**) ir izgatavots no caurspīdīga materiāla.

Pa kreisi **4** metru attālumā no aprīkojuma paliktņa malas tiek novietots rezervuārs ar ūdeni. Motorsūknis, šļūtenes, sūckurvis, dalītājs, atslēgas tiek novietotas uz paliktņa.

Aprīkojums nedrīkst atrasties aiz paliktņa, izņemot sūcvadus (sūcvadi nedrīkst pieskarties celiņa segumam).

Uz paliktņa, visas savienojuma galviņas savā starpā ir atvienotas, attālumam starp savienojumiem vismaz **0,5** cm.

**10** metrus no paliktņa centra, kustības virzienā tiek iezīmēta starta līnija, acu priekšā un labajā pusē. Vienlaikus no vienas starta līnijas startē komanda **7** cilvēku sastāvā.

Sajūga sviras un vakuuma sūkņa pozīciju pirms starta nosaka un instalē pats komandas dalībnieks.

Pirms starta aizdedzi ieslēdz tiesnesis pie ugunsdzēsības aprīkojuma.

Pēc «Starta» signāla dalībnieki noskrien attālumu līdz paliktņim, savieno maģistrālo līniju ar motorsūkni, dalītāju un izvelk divas darba līnijas, stobrinieki iziet uz starta līnijas līdz norobežojošai līnijai (**65** m no paliktņa centra). Vienlaikus savieno savā starpā sūcvadus, sūckurvi un motorsūkni. Sūcvadam ar sūckurvi **jābūt savienotam pirms tā saskares ar ūdeni.**

Pēc vingrojuma izpildes, ugunsdzēsības aprīkojuma tiesnesis pārbauda sūckurvja savienojumu ar sūcvadu.

Notiek motorsūkņa startēšana, ūdens uzsūkšana no ūdens tilpnes (tilpums 1000 l) ūdens padeve šļūteņu līnijās.

Kad stobrinieki ir piepildījuši mērķus (**10 l** katrā) un ugunsdzēsības aprīkojuma tiesnesis apstiprinājis sūckurvja un sūcvada savienojumu, vingrinājums tiek uzskatīts par pabeigtu.

Izvietojot inventāru uz paliktņa līdz komandai « Starts » ūdens padošanas ventilis, benzīna krāns un noslēgs atvērti.

Vingrinājumu laikā „izvēršanos no motorsūkņa” ūdens tvertne tiek pildīta ar ūdeni.

**1** stundu pirms sacensību sākuma « izvēršanās no motorsūkņa » tiek izdotas šļūtenes to sagatavošanai.

**40** minūtes pirms sacensību sākuma tiks veikta stobru novērtēšana un mērķu pārbaude.

**5** minūtes pirms pirmā skrējiena, komandai izsniedz motorsūkni un aprīkojuma paliktņi. **5** minūšu sagatavošanās laikā atļauts iedarbināt motorsūkni.

Sacensību organizatoru pienākums nodrošināt stobrinieka norobežojuma līnijas video filmēšanu.

### Komanda disciplīnā „Izvēršanās no motorsūkņa”

#### **diskvalificējās** šādos gadījumos:

- pieļauts nepareizs starts;
- iepriekš savienotas šļūtenes savā starpā;
- aiz inventāra paliktņa novietots inventārs, izņemot sūcvadu, tie nedrīkst pieskarties celiņa segumam);
- pārsniegts atvēlētais laiks sagatavoties startam (**5** minūtes) kopš komandas nosaukšanas un motorsūkņa uzstādīšanas uz aprīkojuma paliktņa;
- izpildīts vingrinājums ar ekipējuma prasību pārkāpumu;
- ja, komandas dalībnieks pieļāvis pieskārsanos ar kādu ķermeņa daļu pie stobrinieka norobežojuma līnijas. Aprīkojuma kritiens aiz līnijas (vai pieskārsšanās pie līnijas) pirms vingrinājuma izpildes, skaitās pārkāpums.

#### ***Piebilde:***

- katrai komandai sacensības ieteicams izsniegs individuālā ugunsdzēsības aprīkojumu (šļūtenes);
- stobrinieki var palīdzēt viens otram no savas pozīcijas aizpildot mērķus, nepieskaroties norobežojuma līnijai;
- disciplīnā „Izvēršanās no motorsūkņa” ūdens tilpne un aprīkojuma paliktņi tiek izvietoti uz tās centrālas ass;
- rezultāta noteikšanai papildus jāizmanto digitālā kamera.

## Izvēršanās no motorsūkņa

sievietēm

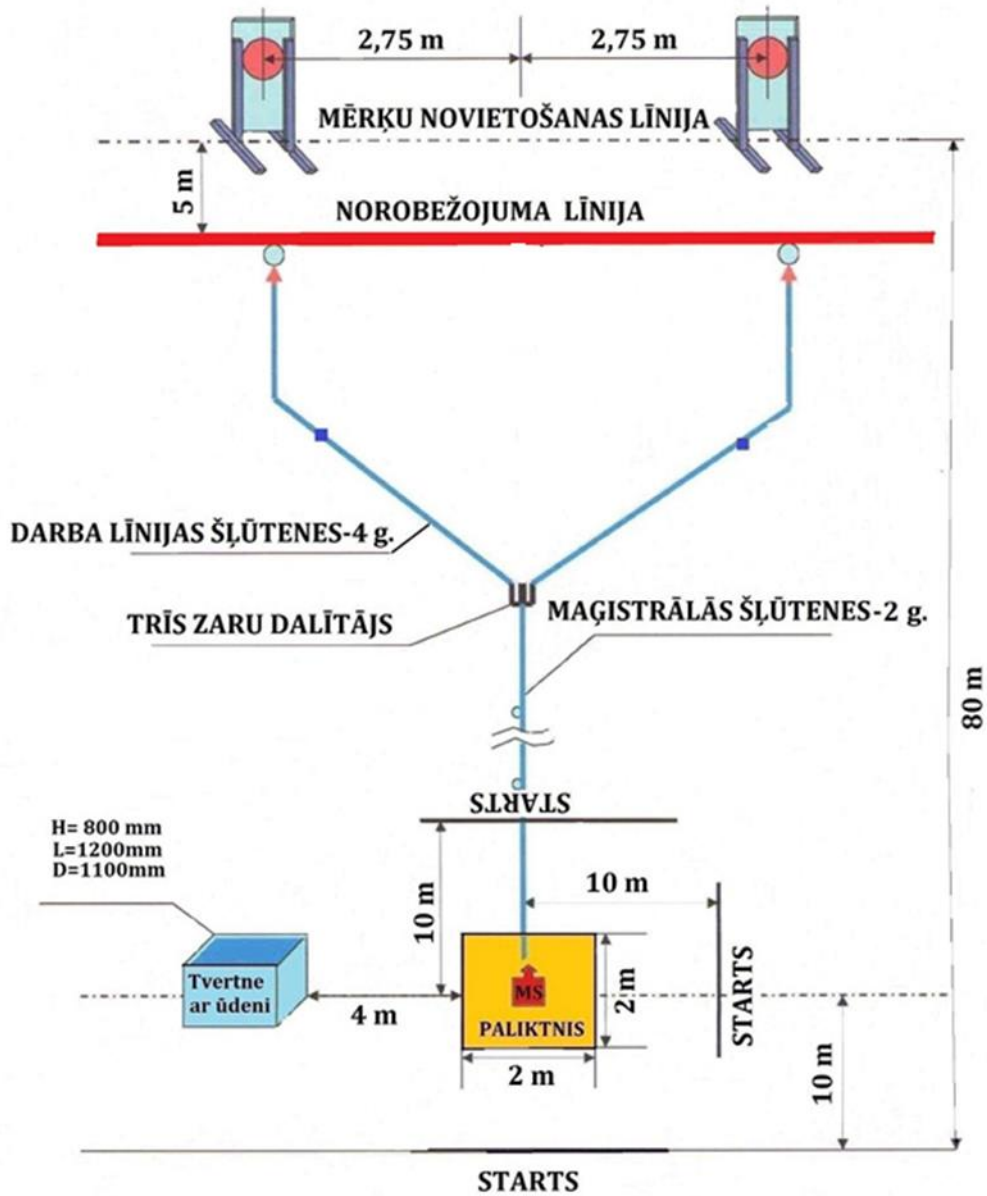

**Paliktņis  
ugunsdzēsības aprīkojuma izvietojumai  
vingrinājuma  
"IZVĒRŠANĀS NO MOTORSŪKŅA"**

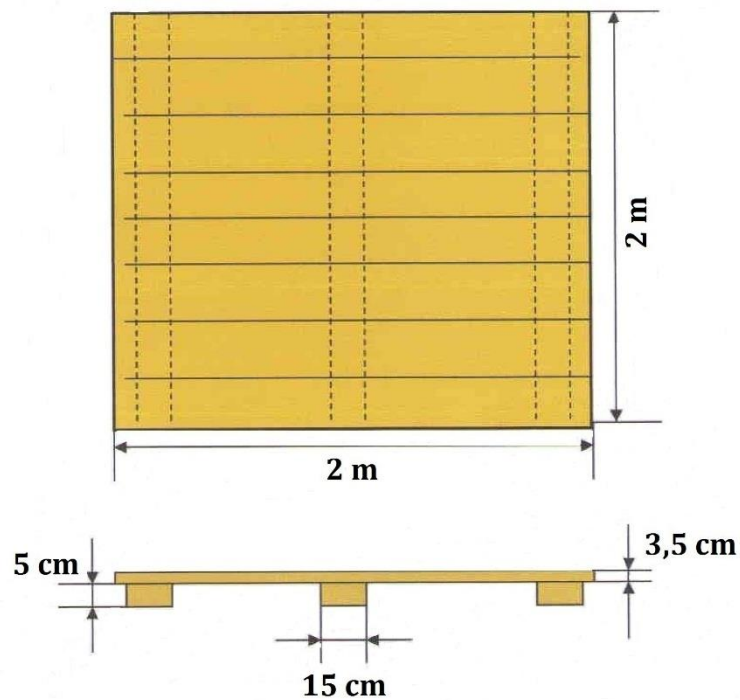

Piebilde:

- paliktņi izgatavo no ēvelētiem dēļiem un brusām;
- paliktņa virspusei jābūt gludai, bez izciļņiem un grumbuļiem;
- lai paliktņis kalpotu ilgāk ieteicams to piesūcināt ar galdnieka antiseptika un pernicas šķīdumu vai "Penoteksu".

## Mērķu shēma vingrinājumam "Izvēršanās no motorsūkņa"

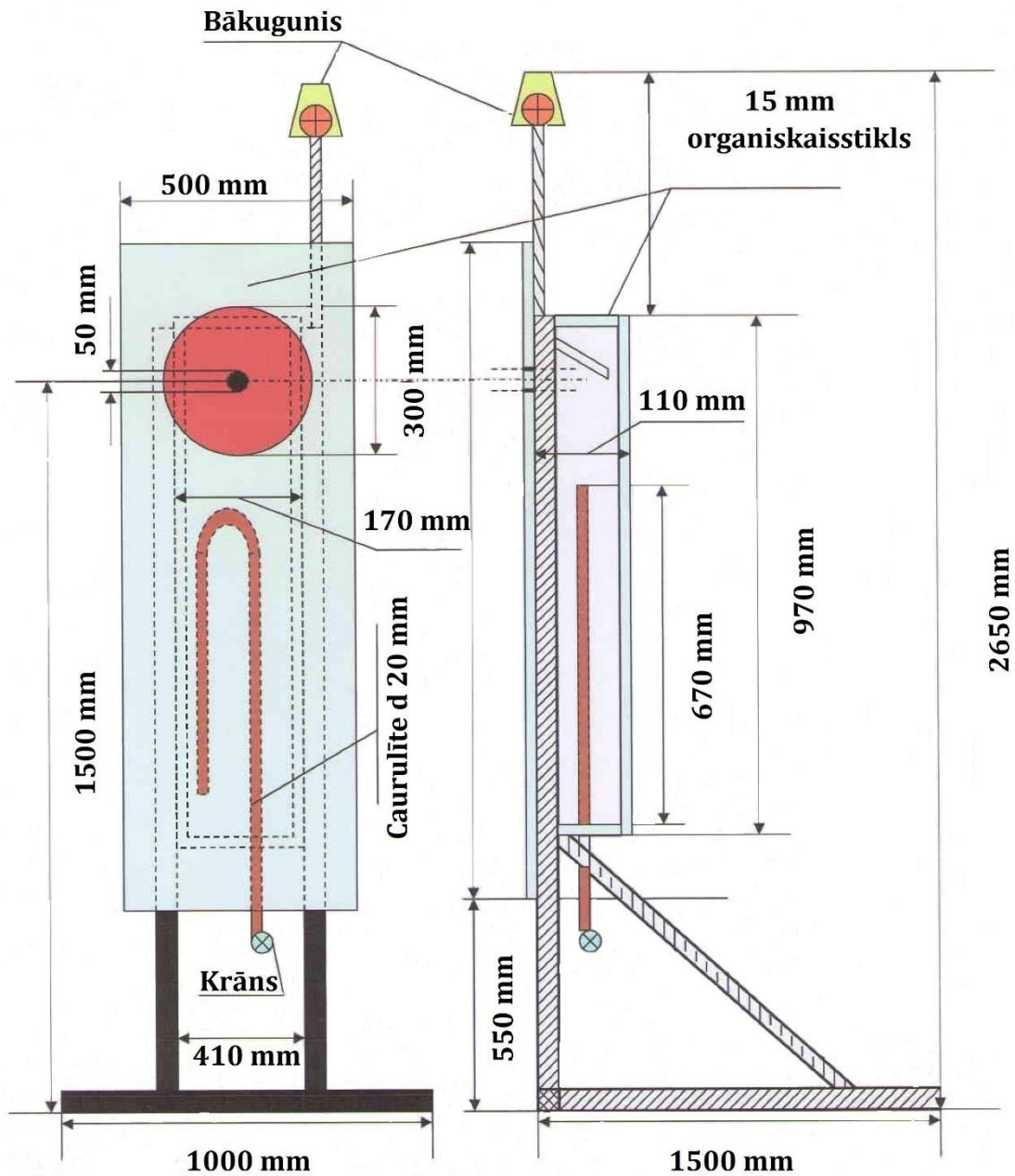

### Četru stāvu mācību torņa un drošības spilvena shēma

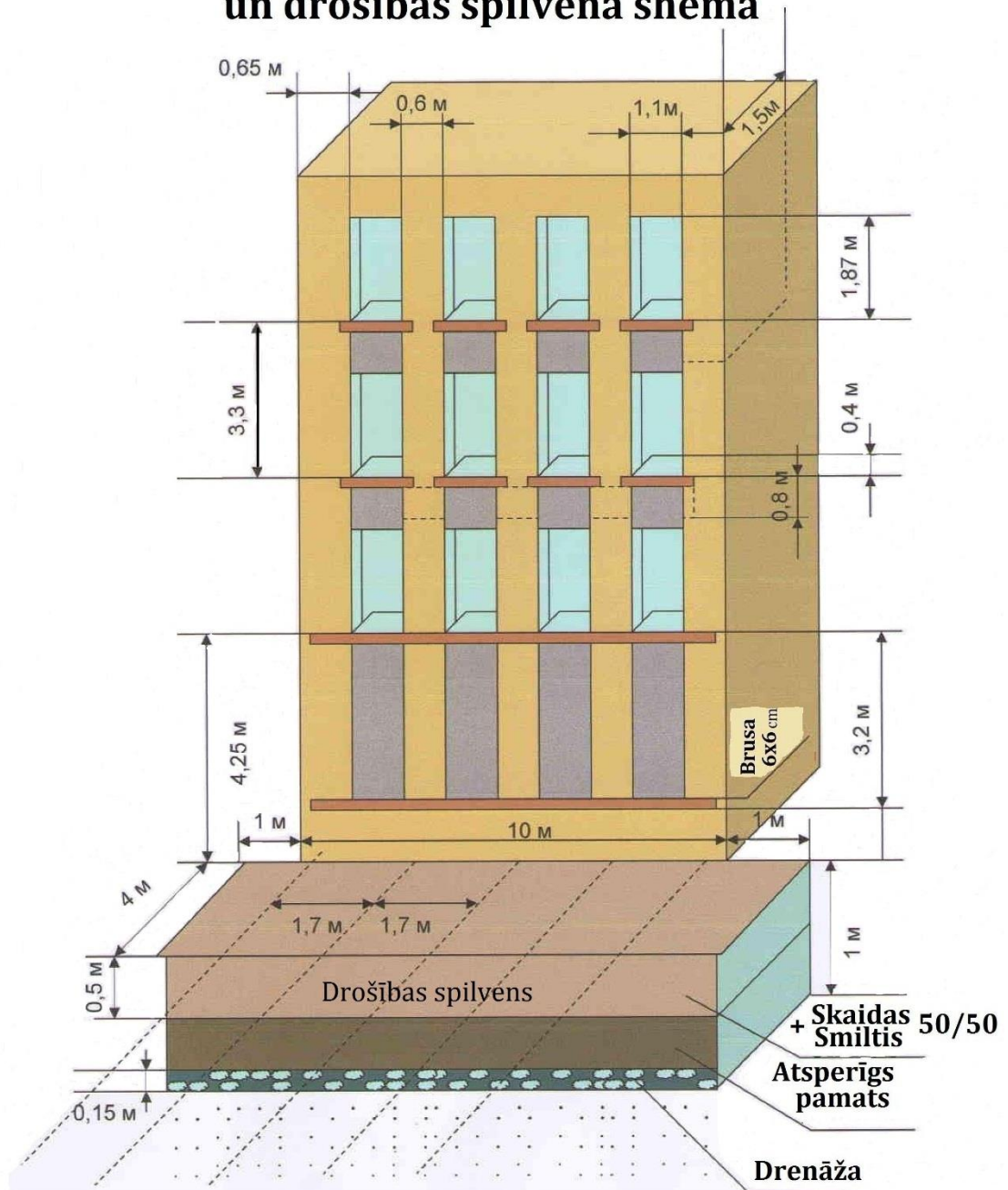



## Drošības tīkla konstrukcija četrstu mācību tornim

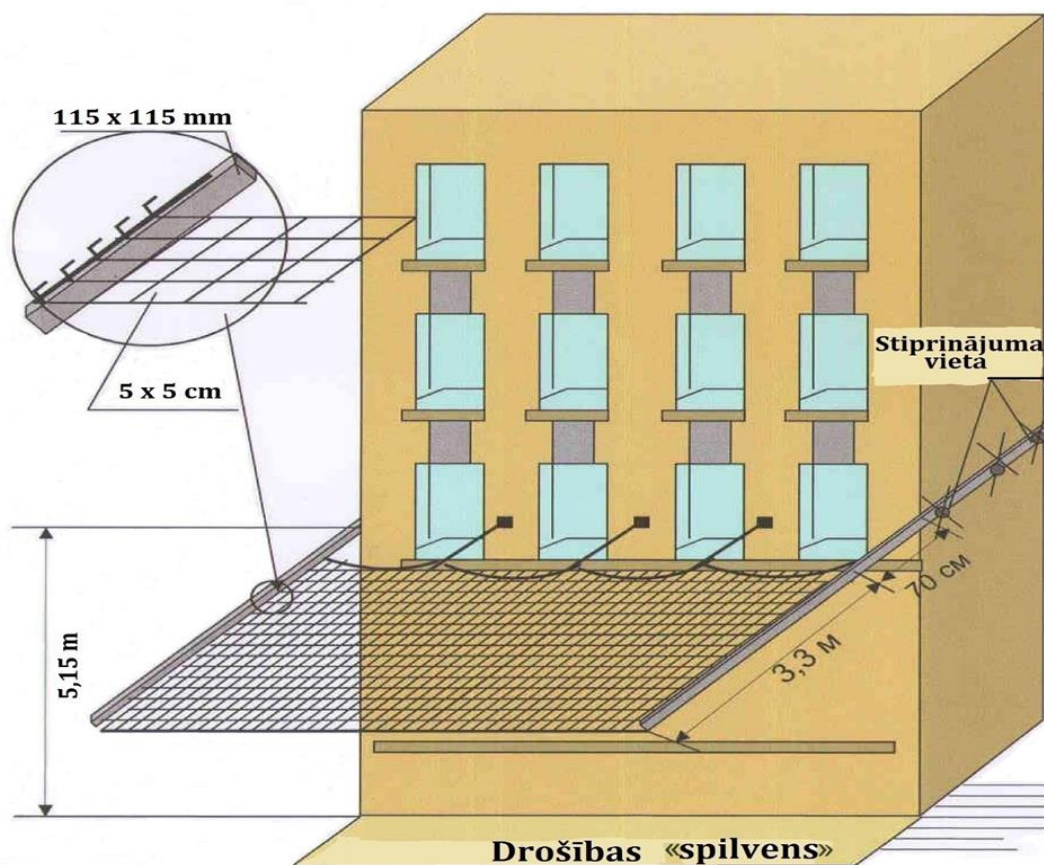

1. Nesošo karkasu, pie kura tiek stiprināts drošības tīkls, izgatavo no metāliskas kvadrāta trubas **115x115 mm** kuras biezums **4-5 mm** vai apaļas caurules **115 mm** diametrā.
2. Karkass stiprinās ārpus mācību torņa (uz sānu malām) ievērojot horizontālo plakni ar elektrometināšanas vai savilcēju palīdzību trīs punktos.
3. Augstums no palodzes līdz tīkla karkasam **90 cm**, no drošības spilvena **5,15 m**.
4. Attālums starp drošības tīklu un mācību torņa fasādi - **700 mm**.
5. Drošības tīkla stiprinājuma āķus piemetina pie caurules **50 mm** attālumā vienu no otra.
6. No torņa fasādes līdz drošības tīklam tiek uzstādītas **70 cm** garas atsaites, attāluma regulēšanai.
7. Drošības tīkls tiek izgatavots no kaprona auklas **3 – 4 mm**, šūnu izmērs **5x5 cm**.

### Tīkla stiprinājuma varianti:

1. Caur tīkla šūnām tiek izvērsts stienis **10 mm** diametrā, kuru aizāķē aiz āķiem.
2. Katra šūna atsevišķi tiek piestiprināta pie āķiem.
3. Glābšanas virve tiek izvilktā caur šūnām tīkla malās un regulē glābšanas tīkla savilkumu.

**Piezīme:** stiprinot drošības tīklu, pieļaujams neliels izliekums, kas netraucē āķkārņu iekāršanai un metienam.

**Kontaktu paliktnis rezultāta fiksācijai vingrinājumā**

**”Uzkāpšana ar āķkāpnēm mācību tornī”**

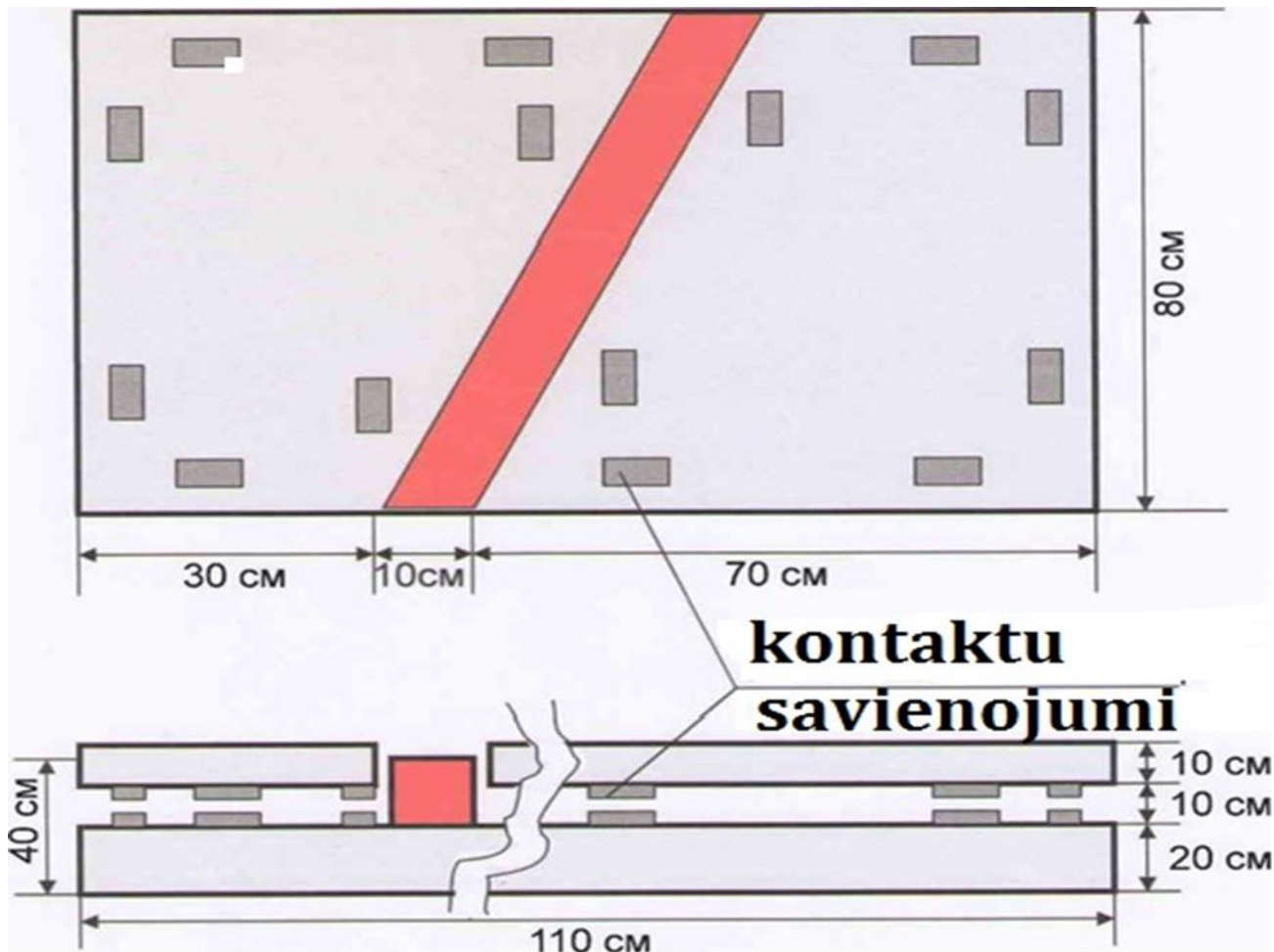

Finiša paliktnim ir taisnstūra konstrukcija 1100 x 800 mm un augstumā 40 mm.

Laukums sadalīts horizontālā plaknē divās daļās ar dalošo līniju platumā 100 mm.

Sadalošai līnijai jābūt atšķirīgā krāsā no pamatkrāsas.

Laukuma pamatdaļa ir nekustīga, bet augšējā daļa ir piestiprināta ar atsperu palīdzību-kustīga. Uz apakšējā un augšējā laukuma, laukuma perimetru, tiek piestiprināti, viens otram pretī, 7 kontaktu savienojumu pāri.

Attālums no nekustīgās laukuma daļas līdz kustīgai - 100 mm.

Kad slodze uz katru laukuma daļu sasniedz 12 kg un vairāk, jānotiek augšējo un apakšējo laukuma daļu kontaktu savienojumam (attiecīgās ierīces „fiksācijai”). Signālam par kontaktu laukuma fiksāciju (rezultāta fiksācija) jānotiek tikai abu finiša laukumu kontaktu savienojuma brīdī (savienojums sērijās).



## Tiesnešu izvietojums vingrinājumā "Uzkāpšana ar āķkāpnēm"

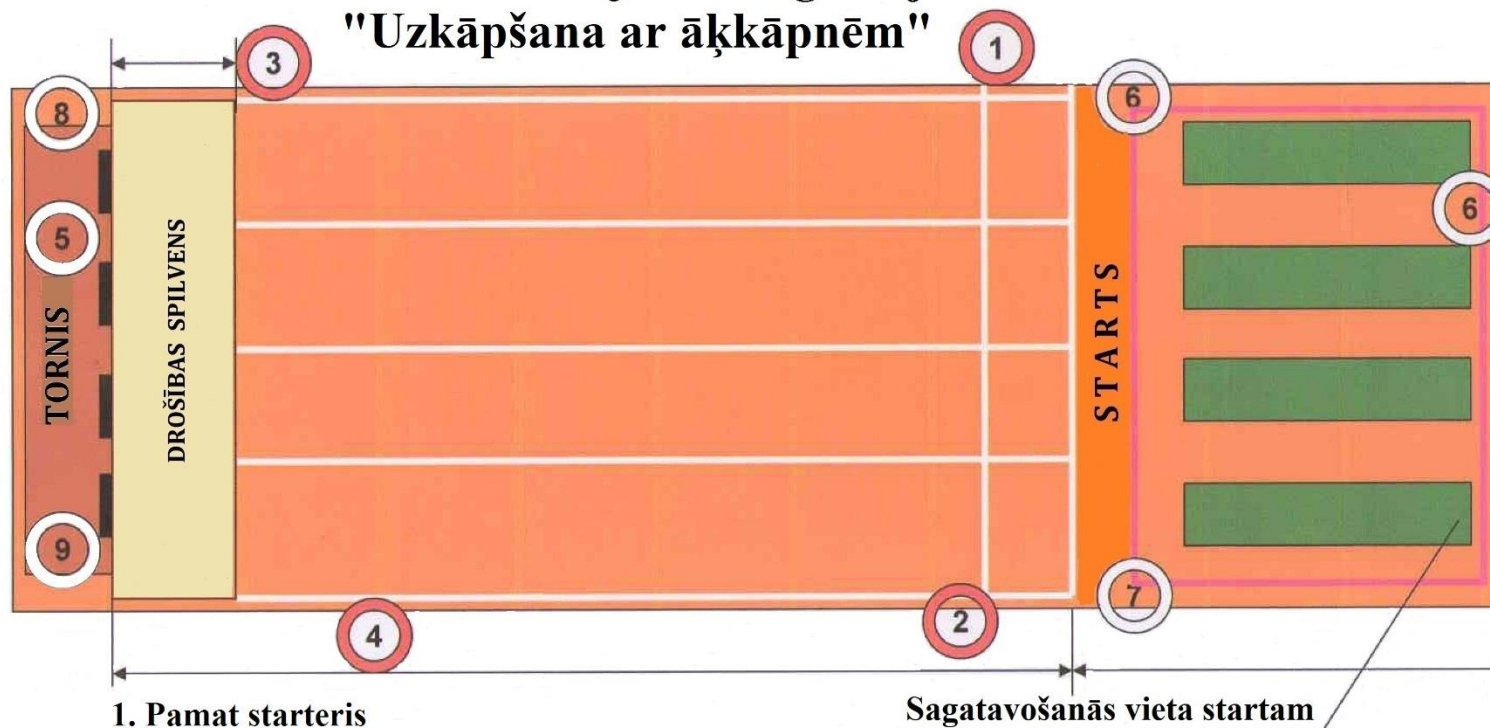

1. Pamat starteris
2. Startera palīgs
3. Tiesnesis pie torņa
4. Vecākais tiesnesis
5. Tiesneši - laika ņēmēji
6. Tiesnesis - dalībnieku zinātājs
7. Tiesnesis pie aprīkojuma svēršanas
8. Finiša sekretārs
9. Finiša tiesnesis

Sacensību laukumu apzīme ar norobežojuma lentu, kuru piestiprina pie vertikālām statnēm 70 - 80 cm.

Sacensību dalībnieki ar divu skrējienu intervālu tiek aicināti sagatavoties startam.

# 4x100 m ugunsdzēsības stafetes tiesnešu un rīku izvietojums

Pielikums Nr.7.





# Sporta mājiņas shēma

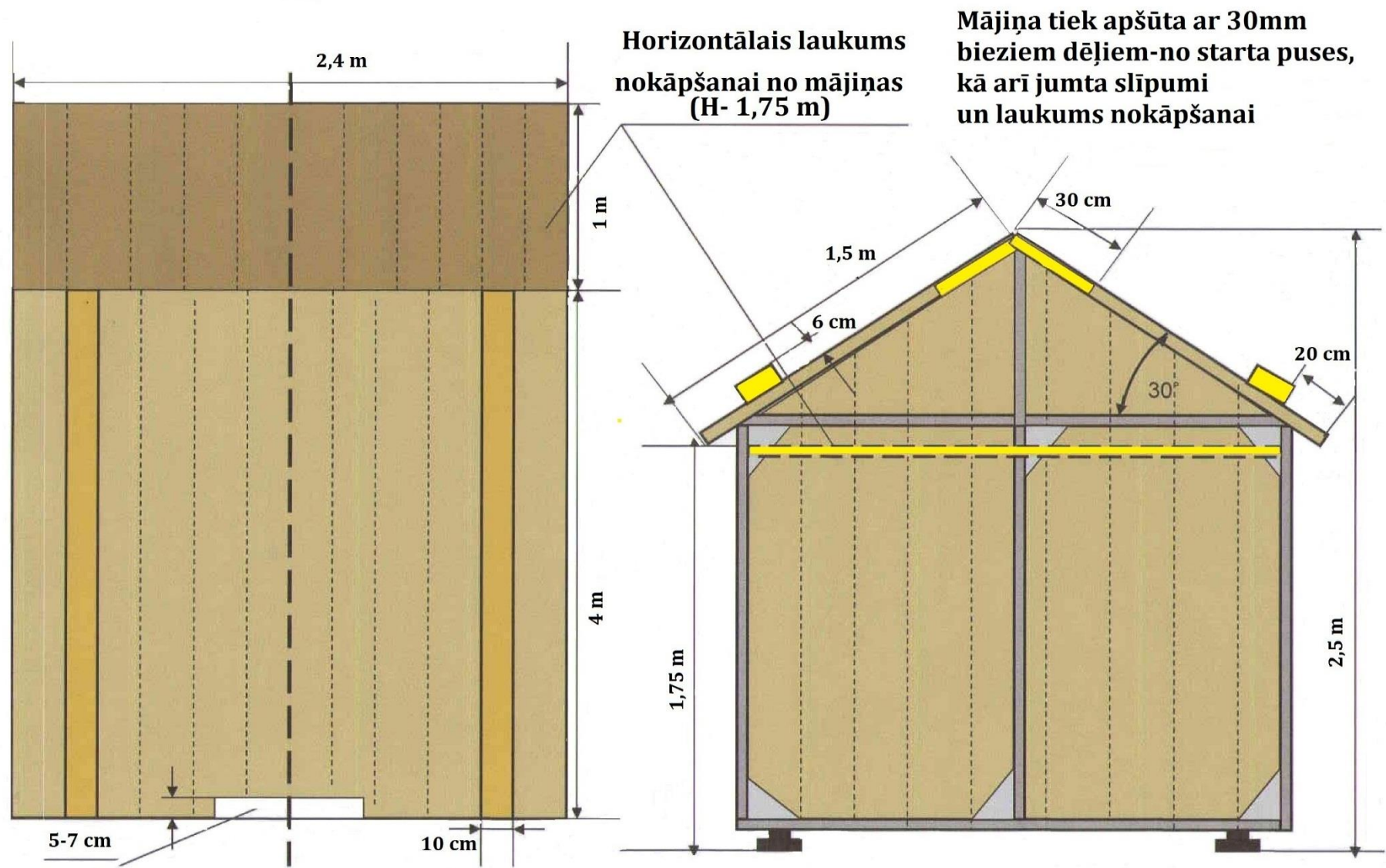

# Mājiņa

Pielikums Nr.7.2.

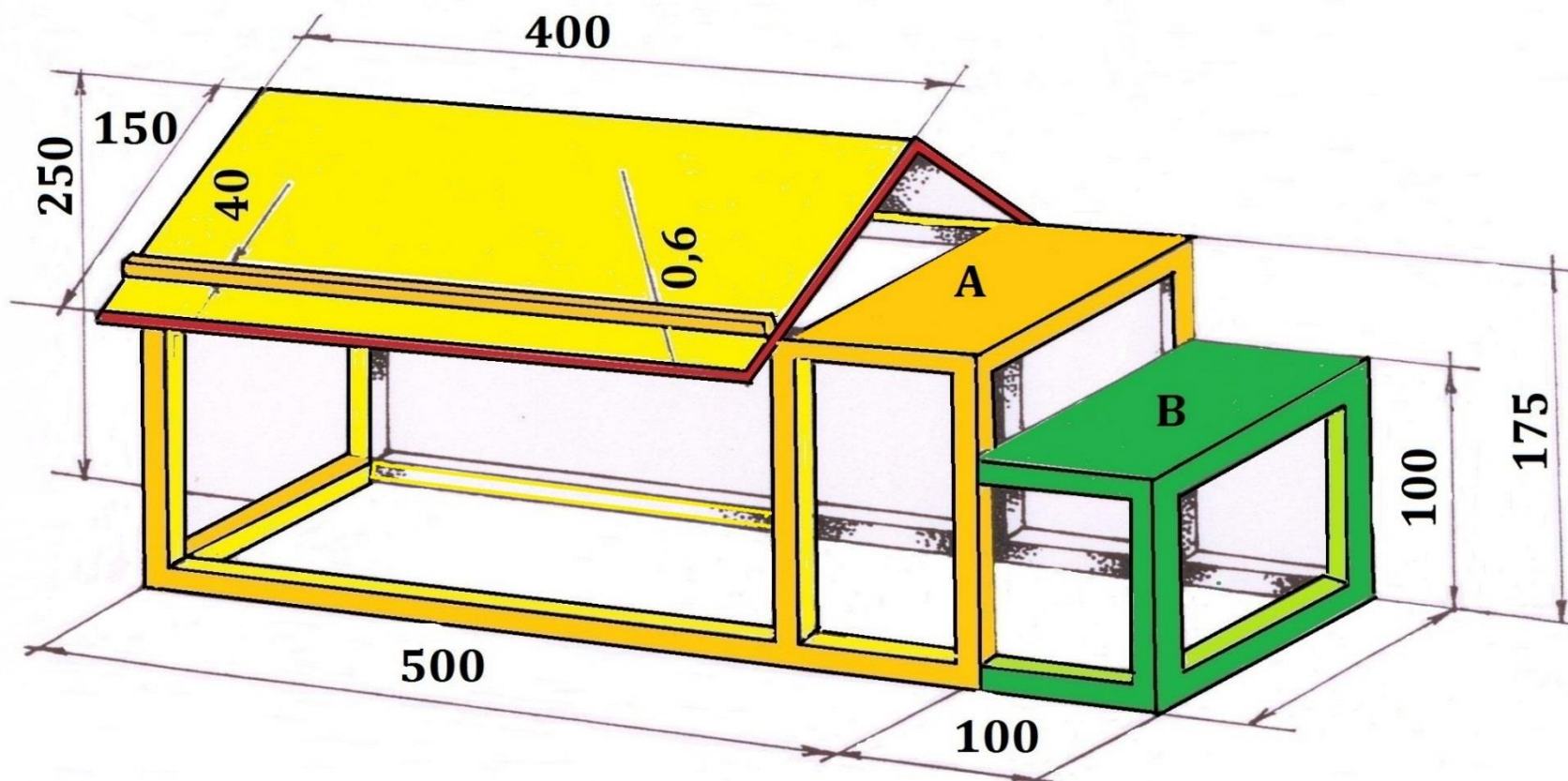

**A- platformu sacensībās izmanto  
pieaugušie dalībnieki un juniori.**

**B- platformu vidējās un jaunākās  
grupas jaunieši.**

# Baļķa shēma

Pielikums Nr.8.

Baļķa augšējo plakni un pakāpienus nekrāso. Baļķa balstiem jābūt bez asiem stūriem un izciļņiem.

Ieteicams tos izgatavot ar vītņu gliemežu pārvadu, kas ļaus veikt izmaiņu baļķa augstumā veicot treniņ nodarbības un sacensības starp dažādām vecuma grupām.

Pilnīgs baļķa konstrukcijas apraksts atrodās šo noteikumu 5.1.5. punktā.

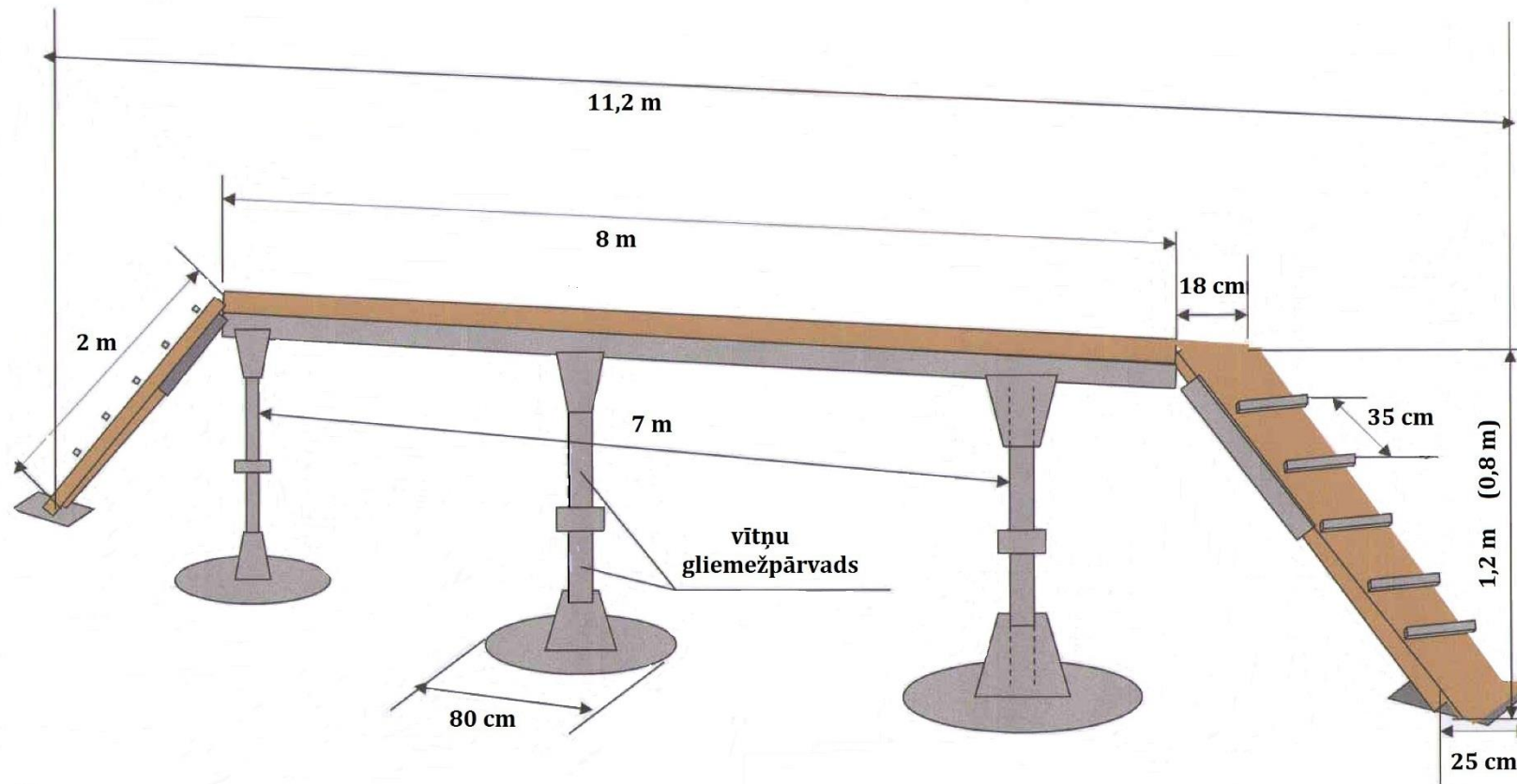



## Saliekamā sporta sēta

(leteicamā konstrukcija)

Sēta sastāv no koka vairoga, kas izgatavots no 40-50 mm bieziem dēļiem un metāliskiem atbalsta statņiem.

Vairogs pie atbalsta statņiem tiek stiprināts ar metāla plāksnēm ar izgriezumiem (detaļa - I).

Veicot pagriezienu ap savu asi (ligzd savienojums - detaļa-II), sētas augstumu var mainīt - 2m vai 1,7m.

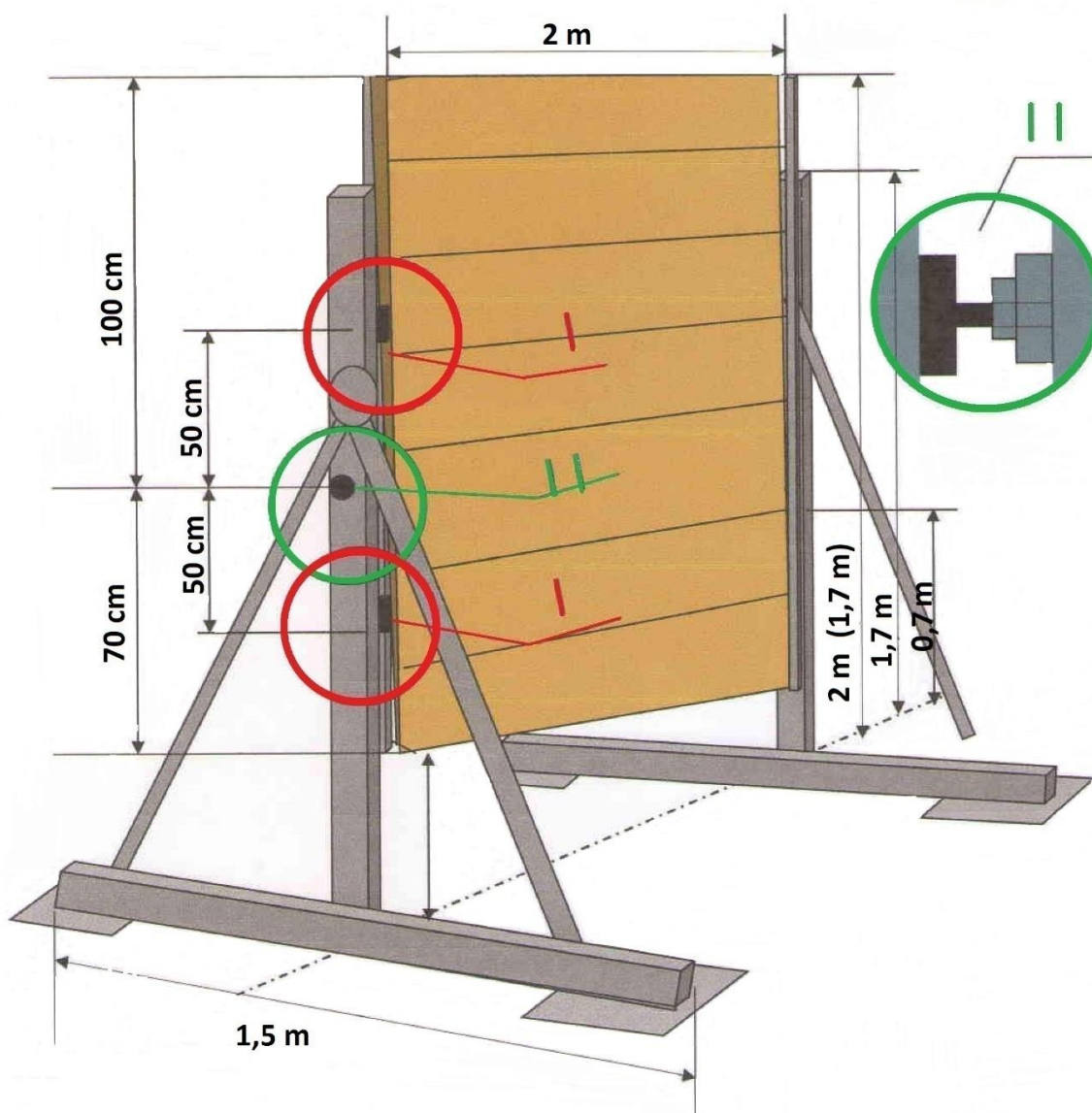

## Saliekamā sporta sēta

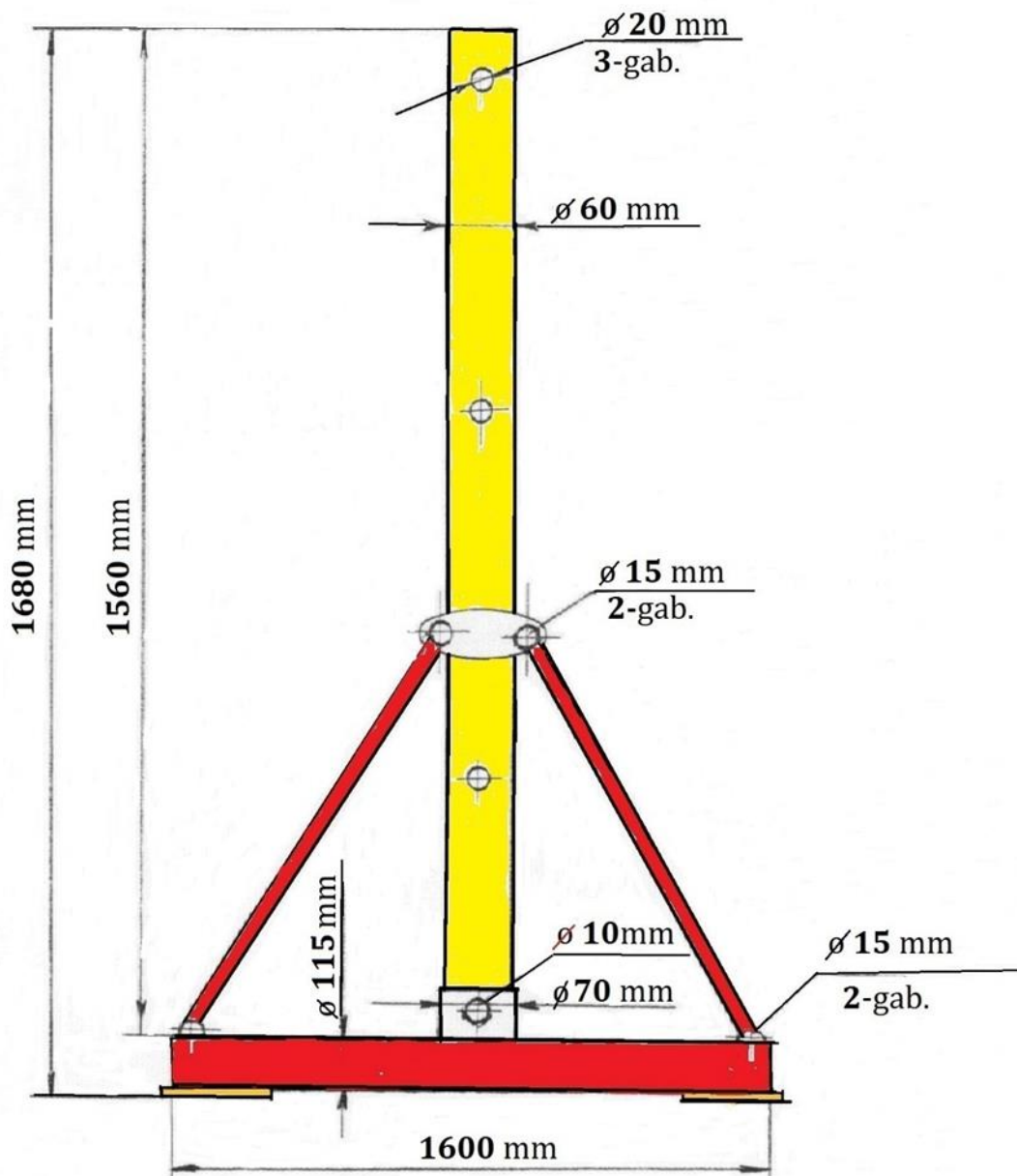

### Materiāls:

1. Lenķis 40 x 40 mm; 1560 mm – 2 gab.
2. Plakandzelzs 40 x 5 mm; 1560 mm – 2 gab.
3. Caurule  $\varnothing 60$  mm, 1560 mm – 2 gab.  
 $\varnothing 70$  mm, 1560 mm – 2 gab.
4. Dēji 38 x 90 x 1900 mm.
5. Skrūves M:18; 6 gab.
6. Skrūves M:12; 8 gab.

## Saliekamā sporta sēta

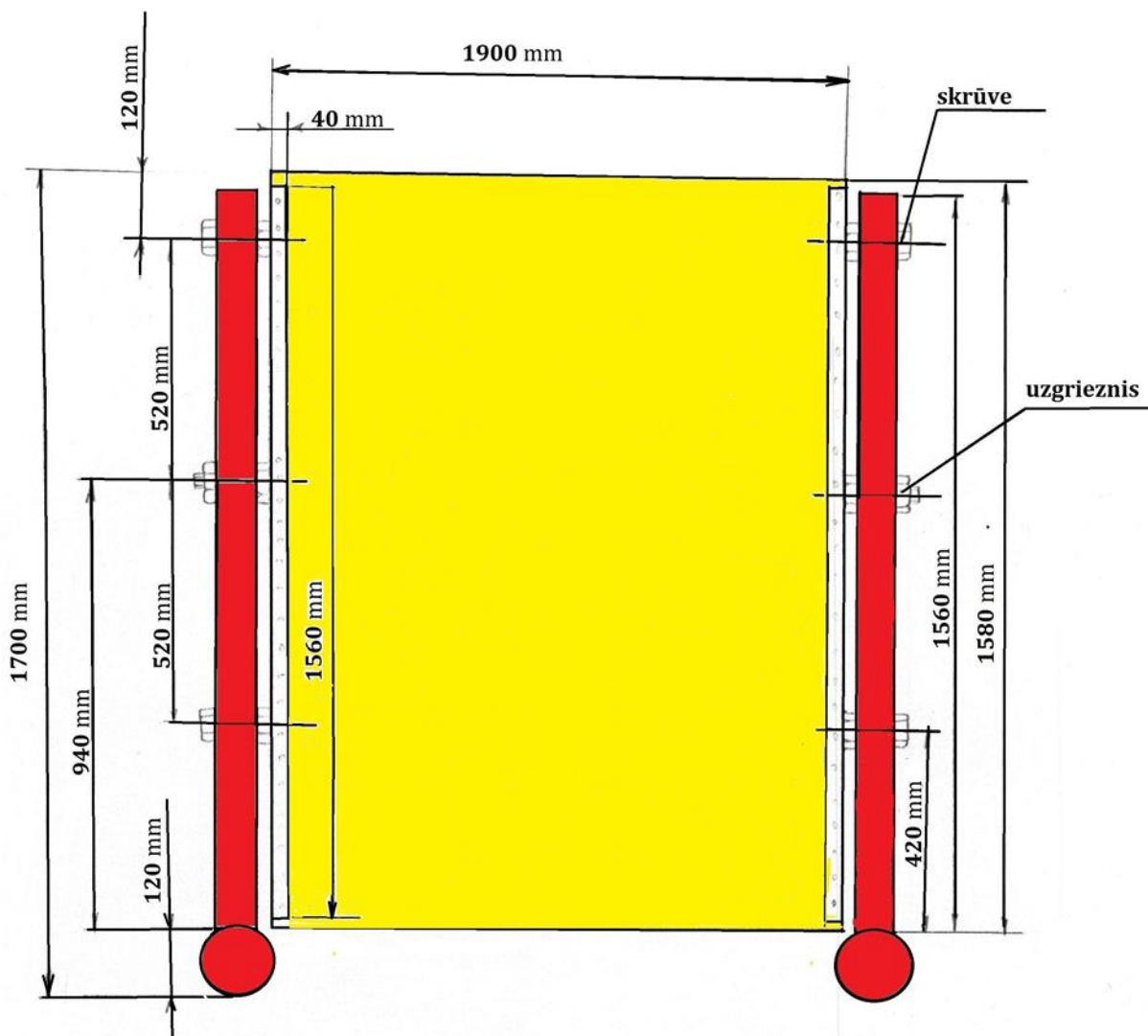



## 100 metru šķēršļu joslas pārvarēšanas shēma un tiesnešu izvietojums

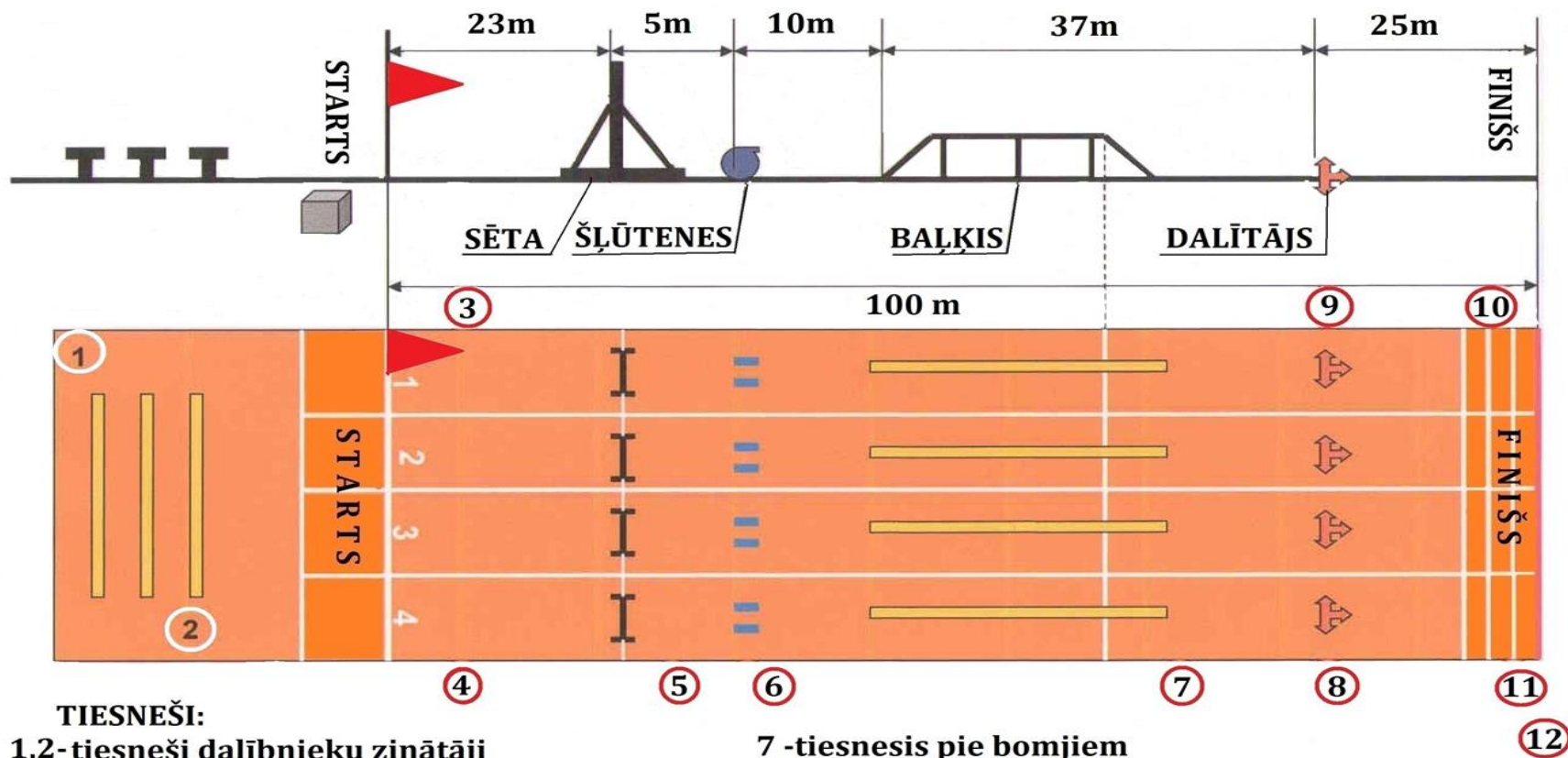

100 m šķēršļu josla un mācību torņa 50 m laukums

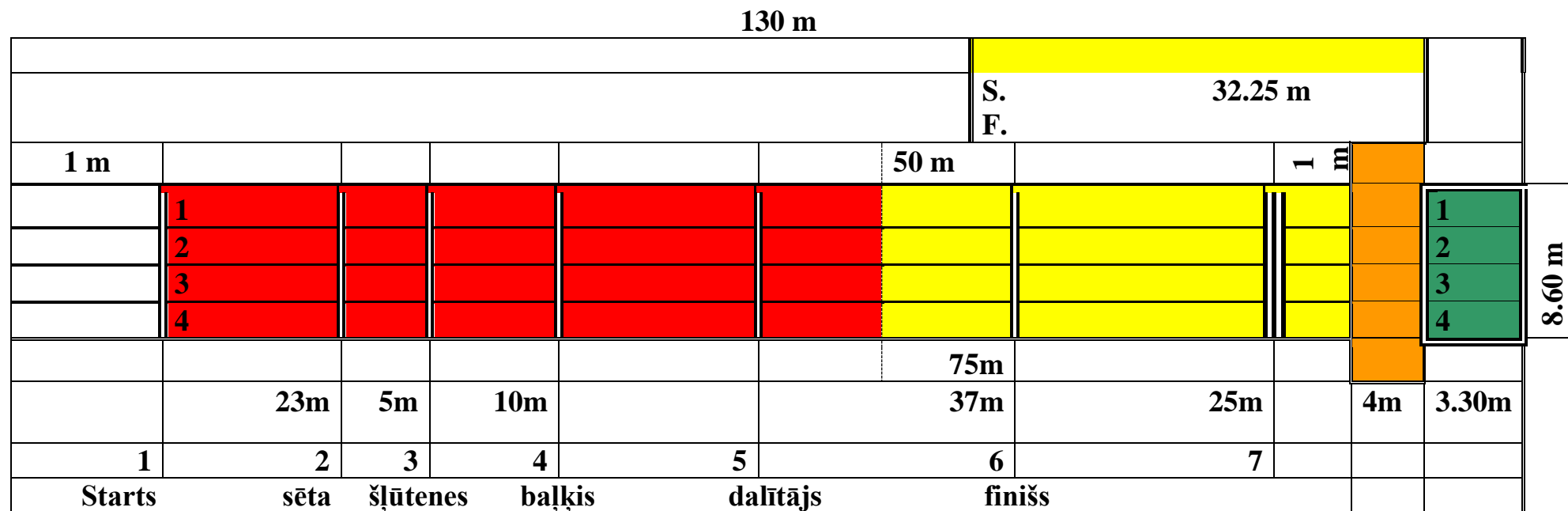

Skrejceļa garums – 110-115m, platums 2.0 m. Skrejceļa abos galos – jābūt vismaz 5 m garai brīvai joslai : startam un finišam- 10m.

Laukums sacensībām uzkāpšanā pa āķkāpnēm –vismaz 50m. 32.25 m atstatumā no torņa pamatnes uzkrāso starta līniju

## 100 m šķēršļu josla

<b>Vecākais tiesnesis</b>		
<b>Vec. dal.tiesnesis</b>		
<b>Dal. tiesnesis</b>		
<b>Startieris</b>		
<b>Startiera palīgs</b>		
<b>Vec.laikaņēmējs</b>		
<b>Tiesneši – laikaņēmēji</b>		
<b>1.</b>		
<b>1.</b>		
<b>2.</b>		
<b>2.</b>		
<b>3.</b>		
<b>3.</b>		
<b>4.</b>		
<b>4.</b>		
<b>5.</b>		
<b>5.</b>		
<b>Finiša tiesnesis</b>		
<b>Finiša sekretārs</b>		
<b>Distances tiesneši :</b>		
<b>pie šļūtenēm</b>		
<b>pie bomja</b>		
<b>pie dalītāja</b>		

## Āķkāpnes

Vecākais tiesnesis		
Vec. dal.tiesnesis		
Dal. tiesnesis		
Startieris		
Startiera palīgs		
Vec.laika ņēmējs		
Tiesneši – laika ņēmēji		
1.		
1.		
2.		
2.		
3.		
3.		
4.		
4.		
Finiša tiesnesis		
Finiša sekretārs		
Stāva tiesnesis		
Tiesnesis pie torņa		

## Stafete 4 x 100

Vecākais tiesnesis		
Vec. dal.tiesnesis		
Dal. tiesnesis		
Startieris		
Startiera palīgs		
Vec.laika ņēmējs		
Tiesneši – laika ņēmēji		
1.		
1.		
2.		
2.		
Finiša sekretārs		
Etapa tiesneši		
1 – 2		
1 – 2		
2 – 3		
2 – 3		
3 – 4		
3 – 4		
Tiesnesis pie mājiņas		
1.		
2		
Tiesnesis pie sētas		
1.		
2.		
Tiesnesis pie bomja		
1.		
2.		
Tiesnesis pie dalītāja		
1.		
2.		
Tiesneši pie šļūteņu atvienošanas līnijas		
1.		
2.		
Tiesnesis pie ug. ap.		
Tiesnesis pie lēzentraka		
1.		
2.		

## Izvēršanās no motorsūkņa

Vecākais tiesnesis		
Vec. dal.tiesnesis		
Dal. tiesnesis		
Startieris		
Startiera palīgs		
Vec.laika ņēmējs		
Tiesneši – laika ņēmēji		
1.		
1.		
1.		
2.		
2.		
2.		
Finiša tiesnesis		
Finiša sekretārs		
Tiesnesis pie motorsūkņa		
Distances tiesnesis		
1		
2		

# Starptautisko ugunsdzēsēju un glābēju sporta sacensību

## REGLAMENTS

### 1. Ierašanās uz sacensībām

Atbilstoši sacensību nolikumam, noteiktā dienā dalībnieku delegācijas ierodas uz sporta sacensībām. 20 dienas līdz sacensību sākumam, to pienākums paziņot organizēšanas komitejai (turpmāk - orgkomiteja) par ierašanās un aizbraukšanas laiku, delegācijas skaitlisko sastāvu, transporta veidu, kā arī sniegt sākotnējo pieteikumu dalībai sacensībās atbilstoši sacensību nolikumam.

Orgkomitejas pienākums organizēt komandas sagaidīšanu un atgriešanos, nodrošināt ar transportu dalībnieku nokļūšanai uz sacensību norises vietām un citiem pasākumiem sacensību ietvaros. Orgkomiteja risina jautājumus, kas saistīti ar sacensību dalībnieku uzturēšanās un ēdināšanas vietu.

Sporta komandām nozīmē kuratorus, kas nodrošina informāciju par sacensībām un sakariem ar orgkomiteju.

### 2. Komisija par sacensību dalībnieku dalību (mandātu komisija)

Orgkomiteja nosaka mandātu komisijas sastāvu, kas no plkst. 9.00 līdz plkst. 13.00 veic darbu ar dokumentāciju sacensību dalībniekiem dalībai sacensībās. Mandātu komisijas priekšsēdētājs sastāda atskaiti un ziņo Galvenā tiesnešu kolēģijas un komandu pārstāvju sanāksmē.

Izlozes rezultātus noformē ar aktu, to paraksta mandātu komisijas priekšsēdētājs un sacensību galvenais sekretārs. Galvenais sekretārs veic sporta komandu izlozi.

Par biedru naudas nesamaksāšanu Starptautiskai Ugunsdzēsēju un glābēju sporta federācijai komandai liegts starts sacensībās.

Mandātu komisija un izloze jāveic līdz rīku iemēģināšanai. Sacensību dalībnieka personu apliecinošu dokumentu, ir tikai pase vai identifikācijas karte.

### 3. Rīku iemēģināšana (treniņš)

Visas sporta komandas drīkst dienu pirms sacensībām veikt visu rīku iemēģināšanu (treniņu) atbilstoši šo sacensību programmai.

Treniņi notiek saskaņā ar orgkomitejas apstiprināto grafiku, un ne mazāk kā 15 minūtes katram vingrinājumam. Orgkomitejas pienākums izsniegt sporta inventāru un iekārtas, atbilstoši sacensību noteikumu prasībām uz visiem celiņiem. Sporta komandas pēc treniņa uzrāda tehniskai komisijai savu sporta

inventāru atbilstošu sacensību noteikumiem (āķkāpnes utt.) apskatei un marķēšanai. Sporta inventārs (āķkāpnes, kāpnes ugunsdzēsības stafetei) tiek nodotas glabāšanai sacensību komandantam. Inventāra nodošanu noformē ar aktu. Celiņu, mācību torņa, sporta inventāra un ugunsdzēsēju aprīkojumu iemēģināšana sacensību dienā nav atļauta.

Rīku iemēģināšanas laikā galvenā tiesnešu kolēģija (galvenā tiesneša vietnieks tiesāšanā, galvenā tiesneša vietnieks tehniskajā nodrošināšanā, vecākie tiesneši, komandants) jāatrodas savos sektoros.

Oficiāls treniņš pieejams visos sacensību vingrinājumos Visiem sektoriem un rīkiem jābūt gataviem.

Visiem vecākajiem tiesnešiem vajadzētu pārbaudīt tehnisko daļu, tai skaitā ugunsdzēsēju aparātu, mērķu un motorsūkņu darbu.

#### **4. Komandu pārstāvju un galveno tiesnešu kolēģijas sanāksme**

Galvenajai tiesnešu kolēģijai jābūt starptautiskai, tostarp galvenajam tiesnesim.

Komandu pārstāvju un galveno tiesnešu kolēģijas sanāksme notiek orgkomitejas norādītajā laikā.

Sanāksmē var piedalīties:

- galvenās tiesnešu kolēģijas locekļi;
- sacensību orgkomitejas bedri;
- komandas pārstāvji (ja nav pārstāvis - treneris);
- plašsaziņas līdzekļu pārstāvji.

Orgkomiteja izziņo sacensību programmu.

Komandu pārstāvji ir tiesīgi izlemt jautājumus par sporta bāzes sagatavotību un citus jautājumus, kas saistīti ar sacensību norisi.

Sanāksmes rezultātus noformē ar protokolu, ko paraksta sacensību galvenais tiesnesis un sacensību galvenais sekretārs.

#### **5. Sacensību organizēšana**

Sacensību programmu apstiprina orgkomiteja. Programma nosaka visu pasākumu laiku sacensību ietvaros un tiek izsniegta sporta delegācijas vadītājiem sacensību pirmajā dienā.

Obligāta ir ēdināšanas organizēšana (ēdnīcas, kafejnīcas, bufetes).

Ieteicams oficiālajā svinīgajā **atklāšanā** rīkot pusfināla un fināla skrējienus.

Sacensību dalībnieki un komandu pārstāvji ir iepazīstināti ar sacensību atklāšanas un slēgšanas norises kārtību un gatavi izpildīt tiesneša-informatora prasības svinīgajās ceremonijās.

Visu sporta komandu pienākums piedalīties sacensību atklāšanas un noslēgšanas ceremonijā, atbilstoši scenārijam.



## 6. Sacensības

Tiesnešu kolēģija ierodas sacensību vietā ne vēlāk kā 1 stundu pirms tās sākuma. Vecākais tiesnesis vingrinājumā pārbauda sporta arēnas sagatavošanu, rīko tiesnešu brigādes apspriedi, un paziņo par gatavību sacensībām galvenajam tiesnesim.

Orgkomiteja nodrošina dalībnieku piekļuvi sporta sacensību arēnai. Sporta arēna ir visas telpas iekšpusē, izņemot stadiona tribīnes. Vingrinājuma norises vietām jābūt atdalītām ar lentām vai citādiem nožogojumiem.

Sporta arēna nav atļauts atrasties personām, kas nav tieši šā veida dalībnieki.

Sporta arēnas teritorijā atrodas tiesnešu kolēģija. 15 minūtes pirms sacensībām uz starta vietu tiek aicināti, pirmo trīs skrējienus dalībnieki, apskatei, tālāk pēc dalībnieku protokola. Pēc skrējiena dalībnieki pamet sporta arēnu (2 minūtes).

Ugunsdzēsēju inventāru pārbauda tieši pirms skrējiena. Pārbaudot ugunsdzēsēju inventāru, jāņem vērā mēraparātu pielāides.

Atkārtotā pārbaude tiek veikta tikai uzstādot rekordu. Aizliegts iziet uz sporta celiņu ar kailu vidukli un īsām sporta biksēm, kā arī peldbiksēs.

Sacensību dalībniekiem aizliegts iziet uz skrejceļa (iesildoties) skrējiena laikā, ja dalībnieks pārkāpj šo, seko diskvalifikācija uz mēģinājumu.

Plašsaziņas līdzekļu pārstāvji var atrasties sporta arēnā stingri noteiktās vietās.

Protesti tiek iesniegti un reģistrēti sacensību sekretariātā. Galvenā tiesnešu kolēģija pieņem lēmumus par protestiem. Iejaukšanās no treneru, sacensību dalībnieku, pārstāvju, amatpersonu puses nav pieņemama.

Tikai galvenā tiesnešu kolēģija piedalās rezultātu apstiprināšanā.

Tiesnesis-informators paziņo visus tiesnešu kolēģijas lēmumus.

Protesta lēmuma izskatīšanā atļauts izskatīt komandas pārstāvju iesniegtos videomateriālus.

## 7. Apbalvošana

Visām sporta komandām jāpiedalās apbalvošanas ceremonijā.

Tiesnešu kolēģija var pieņemt lēmumu par komandas, dalībnieka nepiedalīšanos apbalvošanas ceremonijā tikai attaisnojuša iemesla dēļ.

Komandu pārstāvjiem jānodrošina savu dalībnieku savlaicīgu ierašanos uz apbalvošanu.

## 8. Dalībnieka pilsonība

1. Jebkuru starptautisko sacensību dalībniekam ir jābūt tās valsts pilsonim, kura iesniedza par viņu pieteikumu.

2. Visus strīdīgos jautājumus, kas saistīti ar valsts definīciju, ko dalībnieks var iesniegt uz starptautiskām sacensībām, tiek risināti Starptautiskajā Ugunsdzēsēju un Glābēju Sporta Federācijas (turpmāk -SUGSF) izpildkomitejā.

## *Oficiāls paskaidrojums*

**1. Dalībnieks, kuram ir divu un vairāku valstu pilsonība, vienlaikus var pārstāvēt tikai vienu no tām, pēc saviem ieskatiem. Taču pēc tam, kad dalībnieks pārstāvējis vienu valsti pasaules čempionātos un citās starptautiskajās sacensībās, viņš nevar pārstāvēt citu valsti, ja vien uz viņu neattiecas 2.punkta nosacījumi (zemāk), kas attiecas uz personām, kuras nomainīja pilsonību vai ieguvušas jaunu pilsonību.**

**Dalībnieks, kurš pārstāv vienu valsti starptautiskajos čempionātos un citās starptautiskās sacensībās, tiek atzīts SUGSF, kurš mainīja savu pilsonību vai saņēma jaunu pilsonību, nevar pārstāvēt savu valsti starptautiskās sacensībās viena gada laikā pēc pilsonības maiņas. Šis periods var tikt samazināts vai atcelts ar Nacionālās sporta federācijas piekrišanas (turpmāk — NSF), un SUGSF piekrišanu, kuru dalībnieks pārstāvēja iepriekš .**

**2. Ja pievienotā valsts, province vai aizjūras teritorija, valsts vai bijuša kolonija iegūst neatkarību, ja notiek vienas valsts pievienošanās valsts citai ar robežu maiņu vai ja SUGSF atzīst jaunu Nacionālo sporta federāciju, sacensību dalībnieks, var turpināt pārstāvēt valsti, kuras pilsonis viņš ir. Tomēr, ja viņš vēlās var pārstāvēt savu valsti vai būt pieteikts no savas jaunas NSF, ja tāda pastāv. Šo lēmumu var pieņemt tikai vienreiz.**

**3. Visos gadījumos, kas nav atrunāti šajā oficiālajā izskaidrojumā, īpaši gadījumos, kad dalībnieks ir spiests pārstāvēt citu valsti, nevis to, kuras pilsonis viņš ir, vai izvēlēties valsti, ko viņš grasās pārstāvēt SUGSF Izpildkomiteja var pieņemt privāta rakstura lēmumu, kā arī formulēt īpašās prasības attiecībā uz pilsonības, tautības, pastāvīgās dzīves vietas, ieskaitot aptaujas dalībnieki termiņa pagarināšanas ilgumu.**